

取扱説明書

FlexScan® L797-U

カラー液晶モニター

重要

ご使用前には必ず取扱説明書をよくお読みになり、
正しくお使いください。
この取扱説明書は大切に保管してください。



絵表示について

本書では以下のような絵表示を使用しています。内容をよく理解してから本文をお読みください。



警告

この表示を無視して誤った取扱いをすると、人が死亡または重傷を負う可能性がある内容を示しています。



注意

この表示を無視して誤った取扱いをすると、人が傷害を負う可能性がある内容、および物的損害のみ発生する可能性がある内容を示しています。



注意（警告を含む）を促すものです。たとえば  は「感電注意」を示しています。



禁止の行為を示すものです。たとえば  は「分解禁止」を示しています。



行為を強制したり指示するものです。たとえば  は「アース線を接続すること」を示しています。

この装置は、情報処理装置等電波障害自主規制協議会（VCCI）の基準に基づくクラス B 情報技術装置です。この装置は、家庭環境で使用することを目的としていますが、この装置がラジオやテレビジョン受信機に近接して使用されると、受信障害を引き起こすことがあります。本書に従って正しい取り扱いをしてください。

本装置は、社団法人 電子情報技術産業協会（旧日本電子工業振興協会）の定めたパーソナルコンピュータの瞬時電圧低下対策規格を満足しております。しかし、規格の基準を上回る瞬時電圧低下に対しては、不都合が生じることがあります。

本装置は、社団法人 電子情報技術産業協会のパーソナルコンピュータの漏洩電流に関するガイドライン（PC-11-1988）に適合しております。

Copyright© 2006 株式会社ナナオ All rights reserved.

1. 本書の著作権は株式会社ナナオに帰属します。本書の一部あるいは全部を株式会社ナナオからの事前の許諾を得ることなく転載することは固くお断りします。
2. 本書の内容について、将来予告なしに変更することがあります。
3. 本書の内容については、万全を期して作成しましたが、万一誤り、記載もれなどお気づきの点がありましたら、ご連絡ください。
4. 本機の使用を理由とする損害、逸失利益等の請求につきましては、上記にかかわらず、いかなる責任も負いかねますので、あらかじめご了承ください。
5. 乱丁本、落丁本の場合はお取り替えいたします。販売店までご連絡ください。

Apple、Macintosh、Power Macintosh、Power Mac は Apple Computer Inc. の登録商標です。

IBM、VGA は International Business Machines Corporation の登録商標です。

VESA、DPMS は Video Electronics Standards Association の商標です。

Windows は米国 Microsoft Corporation の米国およびその他の国における登録商標です。

NEC は日本電気（株）の登録商標です。

PowerManager、UniColor Pro は株式会社ナナオの商標です。EIZO、FlexScan、ScreenManager は株式会社ナナオの日本およびその他の国における登録商標です。

その他の各会社名、各製品名は、各社の商標または登録商標です。

もくじ

使用上の注意	4
第1章 はじめに	9
1-1. 特長	9
1-2. 梱包品の確認	9
1-3. 各部の名称	10
第2章 接続	12
2-1. 接続の前に	12
2-2. 接続手順 (コンピュータ側のコネクタがD-Sub または DVI の場合)	13
2-3. 接続手順 (コンピュータ側のコネクタがADC の場合)	16
2-4. 2台のコンピュータをつなぐ	19
第3章 ScreenManager	21
3-1. 操作方法	21
3-2. 機能一覧	22
3-3. ファインコントラスト機能	24
3-4. 特殊機能	25
第4章 画面調整 / 設定	27
4-1. 画面調整	27
4-2. 画像が低解像度の場合	31
4-3. カラー調整	33
4-4. 節電設定について	35
第5章 USB (Universal Serial Bus) の活用	37
第6章 アーム取付方法	39
第7章 故障かなと思ったら	41
第8章 お手入れ	44
第9章 仕様	45
第10章 用語集	48
第11章 付録	50
アフターサービス	54

⚠ 使用上の注意

重要

- 本製品は、日本国内専用品です。日本国外での使用に関して、当社は一切責任を負いかねます。



This product is designed for use in Japan only and cannot be used in any other countries.

- ご使用前には、「使用上の注意」および本体の「警告表示」をよく読み、必ずお守りください。

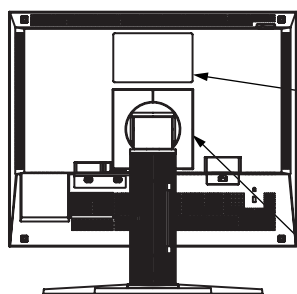
【警告表示位置】



The equipment must be connected to a grounded main outlet.
Jordet stikkontakt skal benyttes når apparatet tilkobles datanett.
Apparaten skall anslutas till jordat nätuttag.
電源コードのアースは必ず接地してください。
100-120V / 200-240V ~ 50 / 60Hz 0.6A / 0.35A

CAUTION Risk of electric shock. Do not open.	警告：高圧注意
 ATTENTION Risque de choc électrique. Ne pas ouvrir.	サービスマン以外の方は裏ぶたをあけないでください。内部には高電圧部分が多くあり、万一さわると危険です。
ACHTUNG Gefahr des elektrischen Schlages. Rückwand nicht Entfernen.	

⚠ 警告

万一、異常現象（煙、異音、においなど）が発生した場合は、すぐに電源スイッチを切り、電源プラグを抜いて販売店またはエイゾーサポートに連絡する

そのまま使用すると火災や感電、故障の原因となります。



裏ぶたを開けない、製品を改造しない

本製品内部には、高電圧や高温になる部分があり、感電、やけどの原因となります。また、改造は火災、感電の原因となります。



修理は販売店またはエイゾーサポートに依頼する

お客様による修理は火災や感電、故障の原因となりますので、絶対におやめください。



警告

異物を入れない、液体を置かない

本製品内部に金属、燃えやすい物や液体が入ると、火災や感電、故障の原因となります。

万一、本製品内部に液体をこぼしたり、異物を落とした場合には、すぐに電源プラグを抜き、販売店またはエイザーサポートにご連絡ください。

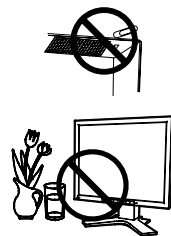

丈夫で安定した場所に置く

不安定な場所に置くと、落下することがあり、けがの原因となります。

万一、落とした場合は電源プラグを抜いて、販売店またはエイザーサポートにご連絡ください。そのまま使用すると火災、感電の原因となります。



次のような場所には置かない

火災や感電、故障の原因となります。

- 屋外。車両・船舶などへの搭載。
- 湿気やほこりの多い場所。浴室、水場など。
- 油煙や湯気が直接当たる場所や熱器具、加湿器の近く。



プラスチック袋は子供の手の届かない場所に保管する

包装用のプラスチック袋をかぶったりすると窒息の原因となります。



付属の電源コードを 100VAC 電源に接続して使用する

付属の電源コードは日本国内 100VAC 専用品です。

誤った接続をすると火災や感電の原因となります。



電源コードを抜くときは、プラグ部分を持つ

コード部分を引っ張るとコードが傷つき、火災、感電の原因となります。

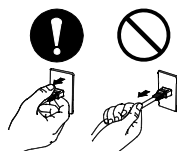

警告

電源コンセントが二芯の場合、付属の二芯アダプタを使用し、安全（感電防止）および電磁界輻射低減のため、アースリード（緑）を必ず接地する

なお、アースリードは電源プラグをつなぐ前に接続し、電源プラグを抜いてから外してください。順序を守らないと感電の原因となります。

二芯アダプタのアースリード、および三芯プラグのアースが、コンセントの他の電極に接触しないようにしてください。

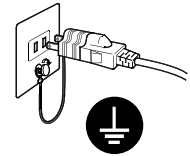

次のような誤った電源接続をしない

誤った接続は火災、感電、故障の原因となります。

- 取扱説明書で指定された電源電圧以外への接続。
 - タコ足配線。
-

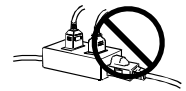

電源コードを傷つけない

電源コードに重いものをのせる、引っ張る、束ねて結ぶなどをしてください。電源コードが破損（芯線の露出、断線など）し、火災や感電の原因となります。



雷が鳴り出したら、電源プラグやコードには触れない

感電の原因となります。



アーム（または他のスタンド）を使用する場合は、それらの取扱説明書の指示にしたがい、確実に設置する

確実に設置されていないと、外れたり、倒れたりしてけがや故障の原因となります。万一、落とした場合は電源プラグを抜いて、販売店またはエイゾーサポートにご連絡ください。そのまま使用すると火災、感電の原因となります。また、取り外したスタンドを再度取り付ける場合には必ず元のネジを使用し、確実に固定してください。



液晶パネルが破損した場合、破損部分に直接素手で触れない

もし触れてしまった場合には、手をよく洗ってください。

万一、漏れ出た液晶が、誤って口や目に入った場合には、すぐに口や目をよく洗い、医師の診断を受けてください。そのまま放置した場合、中毒を起す恐れがあります。



注意

運搬のときは、接続コードやオプション品を外す

コードを引っ掛けたり、移動中にオプション品が外れたりして、けがの原因となります。



本製品を移動させるときは、右図のように画面の下部を両手で持つ

落したりするとけがや故障の原因となります。

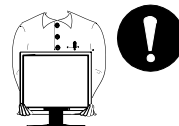

通風孔をふさがない

- 通風孔の上や周囲にものを置かない。
- 風通しの悪い、狭いところに置かない。
- 横倒しや逆さにして使わない。

通風孔をふさぐと、内部が高温になり、火災や感電、故障の原因となります。



濡れた手で電源プラグに触れない

感電の原因となります。



電源プラグの周囲にものを置かない

火災や感電防止のため、異常が起きた時すぐ電源プラグを抜けるようにしておいてください。



電源プラグ周辺は定期的に掃除する

ほこり、水、油などが付着すると火災の原因となります。



クリーニングの際は電源プラグを抜く

プラグを差したままでおこなうと、感電の原因となります。



長時間使用しない場合には、安全および省エネルギーのため、本体の電源スイッチを切った後、電源プラグも抜く



液晶パネルについて

本製品を冷え切った状態のまま室内に持ち込んだり、急に室温を上げたりすると、製品の表面や内部に露が生じる場合があります（結露）。結露が生じた場合は、結露がなくなるまで製品の電源を入れずにお待ちください。そのまま使用すると故障の原因となることがあります。

経年使用による輝度変化を抑え、安定した輝度を保つためには、ブライトネスを下げて使用されることをおすすめします。

液晶パネルは、非常に精密度の高い技術で作られていますが、画素欠けや常時点灯する画素がありますので、あらかじめご了承ください。また、有効ドット数の割合は99.9994%以上です。

液晶パネルに使用される蛍光管（バックライト）には寿命があります。画面が暗くなったり、ちらついたり、点灯しなくなったときには、販売店またはエイゾーサポートにお問い合わせください。

液晶パネル面やパネルの外枠は強く押さないでください。強く押すと、干渉縞が発生するなど表示異常を起こすことがありますので取り扱いにご注意ください。また、液晶パネル面に圧力を加えたままにしておきますと、液晶の劣化や、パネルの破損などにつながる恐れがあります。（液晶パネルを押したあとが残った場合、画面全体に白い画像を表示すると解消されることがあります。）

液晶パネルを固いものや先の尖ったもの（ペン先、ピンセット）などで押したり、こすったりしないようにしてください。傷がつく恐れがあります。なお、ティッシュペーパーなどで強くこすっても傷が入りますのでご注意ください。

同じ画面を長時間表示することによって、表示を変えたときに前の画像が残像として見えることがあります。長時間同じ画像を表示するようときには、スクリーンセーバーやタイマー機能の活用をおすすめします。

第 1 章 はじめに

このたびは当社カラー液晶モニターをお買い求めいただき、誠にありがとうございます。ごぞいます。

1-1. 特長

- 2 系統信号入力搭載 (DVI-I コネクタ× 2)
- DVI (p. 49) デジタル入力 (TMDS (p. 49)) 対応
- ADC (Apple Display Connector) 入力対応
- 水平周波数: アナログ信号入力時 30 ~ 82kHz、デジタル信号入力時 30 ~ 65kHz
垂直周波数: アナログ信号入力時 49 ~ 86Hz(1280x1024 モード時 49 ~ 76Hz)
デジタル信号入力時 59 ~ 61Hz (VGA TEXT 時 69 ~ 71Hz)
- 表示解像度: 1280 ドット× 1024 ライン
- スムージング (ソフト~シャープ) 機能搭載 (p. 31)
- sRGB 対応
- ファインコントラスト機能を搭載し、用途に応じた表示画面を再現 (p. 24)
- 色弱者の色覚を再現できる支援ソフトウェア「UniColor Pro (Windows用)」を添付 (EIZO LCD ユーティリティディスクを参照)
- マウスやキーボードを使って操作できる、画面調整用プログラム「ScreenManager Pro for LCD (Windows用)」を添付 (EIZO LCD ユーティリティディスクを参照)
- 高さ調整機能付きスタンドによる、自由な高さ調整
- スリムエッジ (狭額縁) 仕様
- 縦型表示対応

1-2. 梱包品の確認

以下のものがすべて入っているか確認してください。万一、不足しているものや破損しているものがある場合は、販売店またはエイゾーサポートにご連絡ください。

- モニター本体
- 「EIZO LCDユーティリティディスク」
- 電源コード
- 取扱説明書 (本書)
- 二芯アダプタ
- UniColor Pro 取扱説明書
- 信号ケーブル (FD-C35/FD-C39)
- 保証書
- 信号ケーブル (FD-C16)
- お客様ご相談窓口のお知らせ
- EIZO USB ケーブル (MD-C93)
- PC リサイクルマーク請求はがき

参 考

- 梱包箱や梱包材は、本機の移動や輸送用に保管していただくことをおすすめします。
- EIZO USBケーブルは、EIZO LCDユーティリティディスク内のプログラムを使用する場合に接続します。インストール方法は、CD-ROM 内の Readme.txt を参照してください。

1-3. 各部の名称

前面

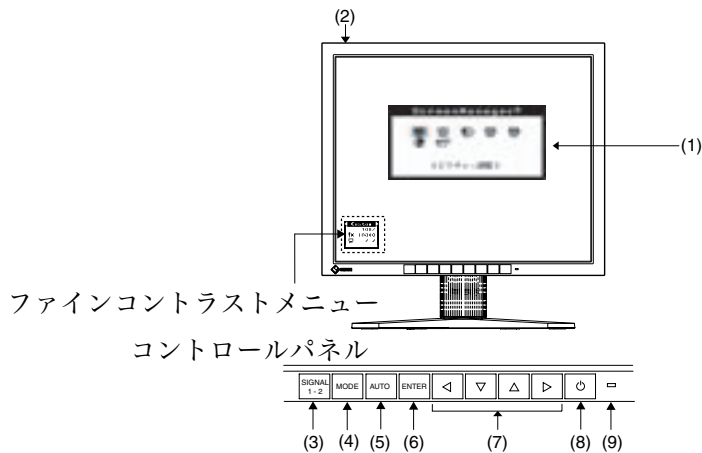

- (1) ScreenManager®
- (2) 主電源スイッチ
- (3) 入力切替ボタン
- (4) モードボタン※1
- (5) オートボタン
- (6) エンターボタン
- (7) コントロールボタン (左・下・上・右) ※2
- (8) 電源ボタン
- (9) 電源ランプ※3

青	オペレーションモード
黄	節電モード
黄 2 回点滅	節電モード (デジタル信号入力オフモード時)
黄 ゆっくり点滅	電源ボタンオフ状態 (主電源スイッチオン)
消灯	電源オフ

- ※1 モードボタンを一回押すと、ファインコントラストメニューが表示されます。モードボタンをくり返し押すと、ファインコントラストモードの切り替えができます。ScreenManagerメニューとファインコントラストメニューを同時に表示することはできません。
- ※2 ScreenManager <その他>メニューの<設置方向>を「縦置き」に設定すると、上・左・右・下に変わります。(p. 23)
- ※3 画面表示 (オペレーションモード) の電源ランプ (青) を無灯にすることができます。「電源ランプ設定」を参照) オフタイマー設定時の電源ランプ表示については「3-4. 特殊機能」(p. 25) を参照してください。

背面

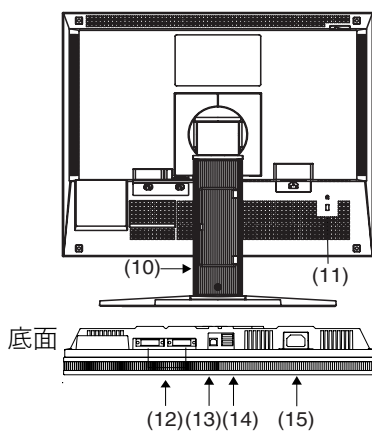

(10) 高さ調整機能付スタンド※4

(11) 盗難防止用ロック※5

(12) DVI-I コネクタ (SIGNAL1、SIGNAL2)

(13) USB アップストリームポート (1 ポート)

(14) USB ダウンストリームポート (2 ポート)

(15) 電源コネクタ

※4 本機はモニターの縦型表示に対応しています (時計回りに 90 度回転させることができます)。また、本機は、スタンド部分を取り外してアーム (別のスタンド) を取り付けることができます。(「第 6 章アーム取付方法」(p. 39) 参照)

※5 盗難防止用ロックは、Kensington 社製のマイクロサーバーセキュリティシステムに対応しています。

第2章 接続

2-1. 接続の前に

今まで使用していたモニターを本機に置き換える場合、コンピュータと接続する前に下表を参照して、必ず本機で表示できる解像度 (p. 48)、周波数に変更しておいてください。

参考

- DDC に対応したシステムの場合、本機をコンピュータに接続するだけで特別な設定をすることなく、最適な解像度、リフレッシュレートの設定が可能になります。

アナログ信号入力をする場合

解像度	垂直周波数	ドットクロック	備考
640 × 400	70 Hz	135 MHz (最大)	NEC PC-9821 シリーズ
640 × 480	67 Hz		Apple Macintosh
640 × 480	～ 85 Hz		VGA, VESA
720 × 400	70 Hz		VGA TEXT
800 × 600	～ 85 Hz		VESA
832 × 624	75 Hz		Apple Macintosh
1024 × 768	～ 85 Hz		VESA
1152 × 864	75 Hz		VESA
1152 × 870	75 Hz		Apple Macintosh
1152 × 900	～ 76 Hz		SUN WS
1280 × 960	75 Hz		Apple Macintosh
1280 × 960	60 Hz		VESA
1280 × 1024	67 Hz		SUN WS
1280 × 1024	～ 75 Hz		VESA

デジタル信号入力をする場合

下記解像度にのみ対応しています。

解像度	垂直周波数	ドットクロック	備考
640 × 480	60 Hz	108 MHz (最大)	VGA
720 × 400	70 Hz		VGA TEXT
720 × 480	60 Hz		VESA Safe Mode
800 × 600	60 Hz		VESA
1024 × 768	60 Hz		VESA
1280 × 1024	60 Hz		VESA

2-2. 接続手順（コンピュータ側のコネクタが D-Sub または DVI の場合）

注意点

- モニターとコンピュータの電源が入っていないことを確認してください。

1. 信号ケーブルを信号入力コネクタとコンピュータに接続します。

信号ケーブル接続後、各コネクタの固定ネジを最後までしっかりと回して、確実に固定してください。

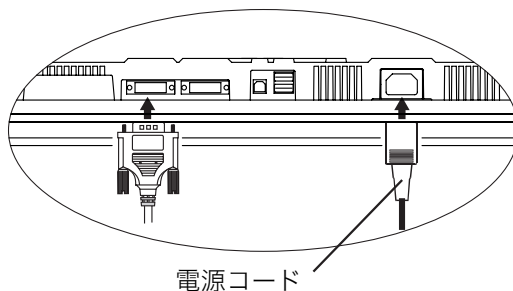

アナログ信号を入力する場合

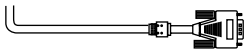
ケーブル	コネクタ	コンピュータ
信号ケーブル(付属 FD-C16) 	ビデオ出力コネクタ / D-Sub15 ピン (ミニ) モニター側入力コネクタ / DVI コネクタ	<ul style="list-style-type: none">● DOS/V マシン● Power Macintosh G3 (Blue&White) / Power Mac G4 (VGA)● PC98-NX シリーズ

デジタル信号を入力する場合

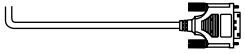
ケーブル	コネクタ	コンピュータ
信号ケーブル (付属 FD-C35/FD-C39) 	ビデオ出力コネクタ / DVI コネクタ モニター側入力コネクタ / DVI コネクタ	<ul style="list-style-type: none">● デジタルグラフィックスボード● Power Mac G4/G5 (DVI)

注意点

- Power Mac G4/G5のADC(Apple Display Connector)には対応していません。

2. 付属の電源コードを電源コネクタに接続します。

3. ケーブル類をケーブルホルダーに収納します。

注意点

- ケーブル類を収納する際は、スタンドの昇降、縦型表示を考慮して、長さに多少の余裕を持たせてください。

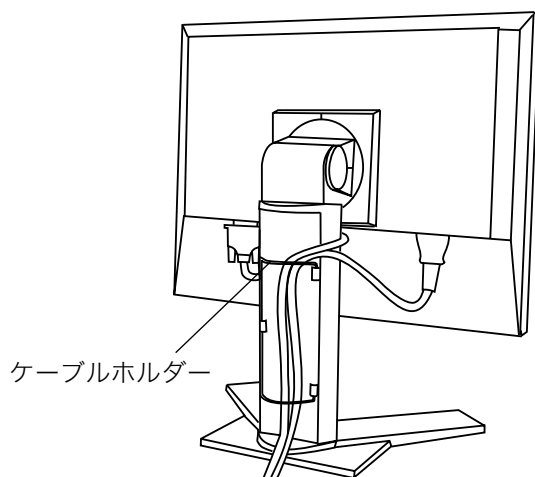

4. 電源コードを電源コンセントに接続します。

電源ランプが点灯（黄色でゆっくり点滅）します。



警告

付属の電源コードを 100VAC 電源に接続して使用する

付属の電源コードは日本国内 100VAC 専用品です。誤った接続をすると火災や感電の原因となります。



電源コンセントが二芯の場合、付属の二芯アダプタを使用し、安全および電磁界輻射低減のため、アースリード（緑）を必ず接地する

なお、アースリードは電源プラグをつなぐ前に接続し、電源プラグを抜いてから外してください。順序を守らないと感電の原因となります。二芯アダプタのアースリード、および三芯プラグのアースが、コンセントの他の電極に接触しないようにしてください。

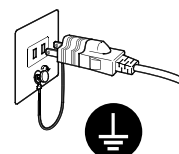

5. 電源を入れます。

モニターの電源を入れてから、コンピュータの電源を入れます。

電源ランプが点灯（青色）し、画面が表示されます。

電源スイッチを入れても画面が表示されない場合には、「第 7 章 故障かなと思ったら (p. 41)」を参照してください。

使用後は、電源を切ってください。

参 考

- 電源を入れると、画面右上に入力されている信号の種類（入力信号 1 または 2 / アナログまたはデジタル）がおよそ 2 秒間表示されます。
- 画面が暗すぎたり、明るすぎたりすると目に悪影響を及ぼすことがあります。状況に応じてモニター画面の明るさを調整してください。
- 長時間モニター画面を見続けると目が疲れますので、1 時間に 10 分程度の休憩を取ってください。

6. 「UniColor Pro (Windows 用)」または「ScreenManager Pro for LCD (Windows 用)」を使用する場合、USB 対応のコンピュータ（あるいは他の USB ハブ）のダウンストリームとモニターのアップストリームを USB ケーブルで接続します。（「第 5 章 USB (Universal Serial Bus) の活用」(p. 37) 参照）

USB ケーブルを接続すると自動的に USB 機能がセットアップされます。アプリケーションソフトウェア「UniColor Pro」については『UniColor Pro 取扱説明書』を参照してください。ユーティリティソフトウェア「ScreenManager Pro for LCD」については「EIZO LCD ユーティリティディスク」内 Readmeja.txt を参照してください。

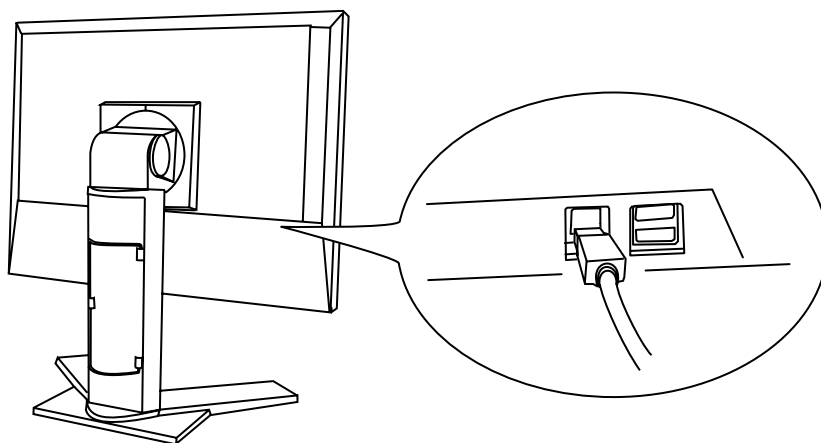

2-3. 接続手順（コンピュータ側のコネクタが ADC の場合）

Power Mac G4/G5 の ADC(Apple Display Connector) と接続する場合は、あらかじめモニターの入力選択設定を変更します。

注意点

- モニターとコンピュータの電源が入っていないことを確認してください。

1. 信号ケーブルを信号入力コネクタとコンピュータに接続します。

信号ケーブル接続後、各コネクタの固定ネジを最後までしっかりと回して、確実に固定してください。

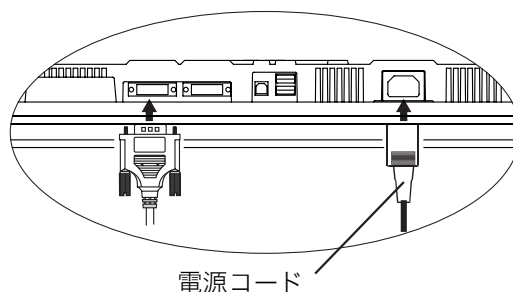

ADC からの信号を入力する場合

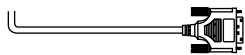
ケーブル	コネクタ	コンピュータ
信号ケーブル（付属 FD-C35/FD-C39）+ADC -DVI 変換アダプタ（市販品） 	ビデオ出力コネクタ / ADC モニター側入力コネクタ / DVI-I コネクタ	● Power Mac G4/G5 (ADC)

注意点

- Power Mac G4/G5 の ADC (Apple Display Connector) と接続する場合は、市販の ADC-DVI 変換アダプタが必要です。

1. 付属の電源コードを電源コネクタに接続します。

2. ケーブル類をケーブルホルダーに収納します。

注意点

- ケーブル類を収納する際は、スタンドの昇降、縦型表示を考慮して、長さに多少の余裕を持たせてください。

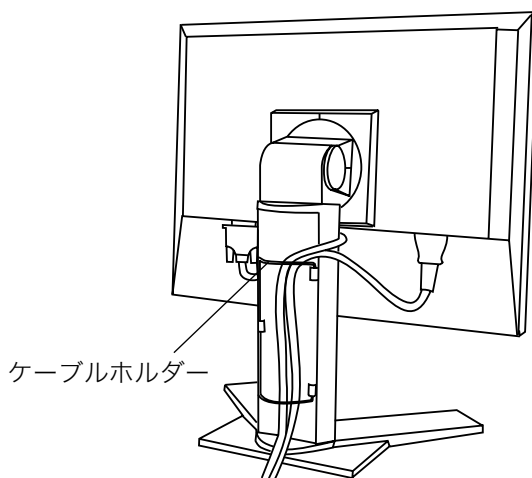

3. 電源コードを電源コンセントに接続します。

電源ランプが点灯（黄色でゆっくり点滅）します。



警告

付属の電源コードを 100VAC 電源に接続して使用する

付属の電源コードは日本国内 100VAC 専用品です。誤った接続をすると火災や感電の原因となります。



電源コンセントが二芯の場合、付属の二芯アダプタを使用し、安全および電磁界放射低減のため、アースリード（緑）を必ず接地する

なお、アースリードは電源プラグをつなぐ前に接続し、電源プラグを抜いてから外してください。順序を守らないと感電の原因となります。二芯アダプタのアースリード、および三芯プラグのアースが、コンセントの他の電極に接触しないようにしてください。

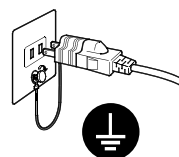

4. コントロールパネルの入力切替ボタンを押しながら、電源ボタンを押します。

入力選択メニューが表示されます。

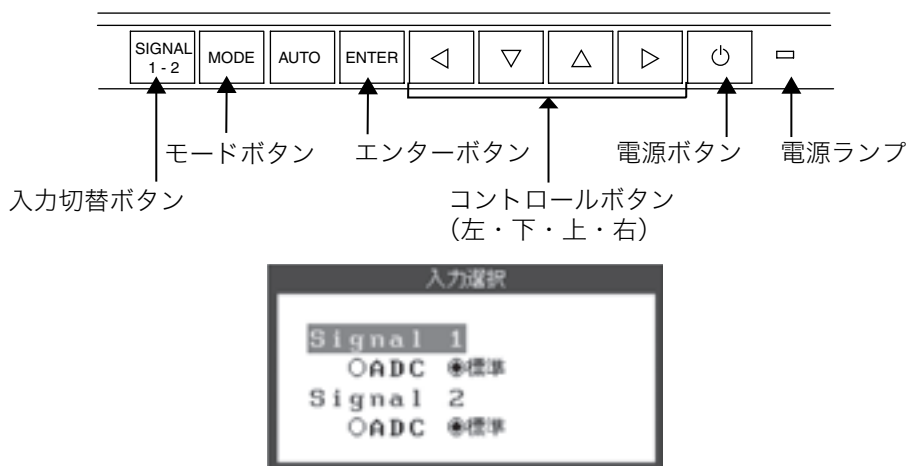

5. 入力信号 1 (SIGNAL1) または入力信号 2 (SIGNAL2) の入力選択を、コントロールボタンで「ADC」に変更します。

エンターボタンを押すと設定が完了し、メニューは終了します。

6. コンピュータの電源を入れます。

電源ランプが点灯 (青色) し、画面が表示されます。電源スイッチを入れても画面が表示されない場合には、「第 7 章 故障かなと思ったら (p. 41)」を参照してください。

使用後は、電源を切ってください。

注意点

- ADC 以外の信号コネクタと接続する場合は、入力選択の設定を「標準」に戻してから、コンピュータの電源を入れてください。
- ScreenManager の<その他>メニューで<リセット>を実行した場合、入力選択設定は工場出荷時の設定（「標準」）にもどります。

参考



- 電源を入れると、画面右上に入力されている信号の種類(入力信号 1 または 2 / アナログ / または デジタル) が約 2 秒間表示されます。
- 画面が暗すぎたり、明るすぎたりすると目に悪影響を及ぼすことがあります。状況に応じてモニター画面の明るさを調整してください。
- 長時間のモニター画面を見続けると目が疲れますので、1 時間に 10 分程度の休憩を取ってください。

2-4. 2 台のコンピュータをつなぐ

本機は、背面の DVI-I コネクタ (SIGNAL 1 /SIGNAL 2) に 2 台のコンピュータを接続し、切り替えて表示することができます。

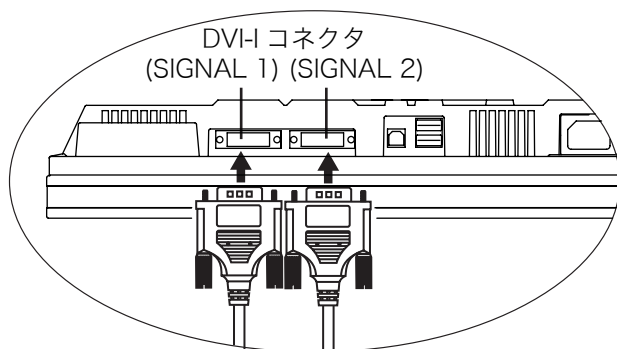
接続例

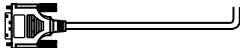
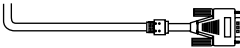
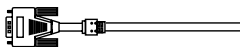
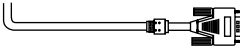
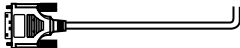

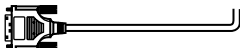
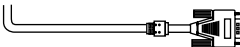
		コンピュータ 1		コンピュータ 2		
例 1	デジタル	DVI	信号ケーブル (付属 FD-C35/FD-C39) 	信号ケーブル (付属 FD-C16) 	D-Sub 15 ピン (ミニ)	アナログ
例 2	アナログ	D-Sub 15 ピン (ミニ)	信号ケーブル (付属 FD-C16) 	信号ケーブル VI200[FD-C16] (別売) 	D-Sub 15 ピン (ミニ)	アナログ
例 3	デジタル	DVI	信号ケーブル (付属 FD-C35/FD-C39) 	信号ケーブル DD200[FD-C39] (別売) 	DVI	デジタル
例 4	デジタル	ADC	信号ケーブル (付属 FD-C35/FD-C39) +ADC-DVI変換アダプタ (市販品) 	信号ケーブル (付属 FD-C16) 	D-Sub 15 ピン (ミニ)	アナログ

入力信号の切り替え方法

コントロールパネルの入力切替ボタンで切り替えます。押すたびに信号が切り替わります。なお、信号を切り替えた時には、現在表示されている信号の種類（入力信号 1 または 2/ アナログまたはデジタル）が画面右上に約 2 秒間表示されます。



優先的に表示される信号を設定する

2 台のコンピュータを接続したとき、どちらか一方のコンピュータを優先的に表示させることができます。モニターは定期的に入力信号を確認し、<入力プライオリティ>設定で優先のおかれている信号が入力されてきた場合、そちらの信号に自動で切り替わります。コンピュータが 1 台しか接続されていない場合は、優先信号が入力信号 1 または 2 のどちらかに設定されていても、信号は自動検知されます。

優先設定	機能
1 （「入力信号 1」からの入力）	<ul style="list-style-type: none">● コンピュータが 2 台接続されている場合は、以下の場合に優先入力設定が機能します。モニターの電源を入れたとき● 「入力信号 2」を表示していても「入力信号 1」の信号状態が変化した場合
2 （「入力信号 2」からの入力）	<ul style="list-style-type: none">● コンピュータが 2 台接続されている場合は、以下の場合に優先入力設定が機能します。モニターの電源を入れたとき● 「入力信号 1」を表示していても「入力信号 2」の信号状態が変化した場合
マニュアル	コンピュータの信号を自動検知しません。コントロールパネルの入力切替ボタンで表示させたい入力信号を選択してください。

参 考

- 節電機能について
<入力プライオリティ>で「1」または「2」が選択されている場合は、2 台のコンピュータの両方が節電モードに入っている場合のみモニターの節電機能が動作します。

第 3 章 ScreenManager

3-1. 操作方法

画面調整 / 設定とファインコントラストモードの切り替えが簡単にできます。

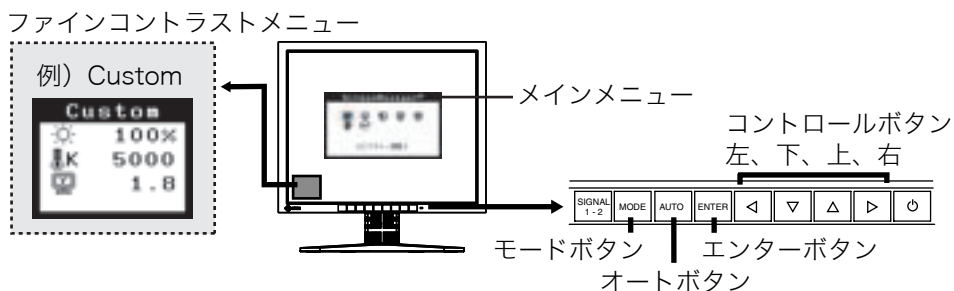

注意

- メインメニューとファインコントラストメニューを同時に表示することはできません。

1. メニューの表示

コントロールパネルのエンターボタンを押し、メインメニューを表示します。

2. 調整 / 設定

- (1) コントロールボタンで、調整 / 設定したい項目を選択し、エンターボタンを押して、選択した項目のサブメニューを表示します。
- (2) コントロールボタンで、調整 / 設定したい項目を選択し、エンターボタンを押して、選択した項目の調整 / 設定メニューを表示します。
- (3) コントロールボタンで調整 / 設定し、エンターボタンを押して確定します。

3. 終了

- (1) サブメニューより<リターン>を選択し(下ボタンを 2 回押すと移動します。)、エンターボタンを押して、メインメニューに戻ります。
- (2) メインメニューより<メニューオフ>を選択し(下ボタンを 2 回押すと移動します。)、エンターボタンを押して、ScreenManager を終了します。

参考

- エンターボタンをすばやく続けて 2 回押しても、ScreenManager を終了することができます。

ファインコントラストメニュー

コントロールパネルのモードボタンを押すと、ファインコントラストモードの切り替えができます (Text、Picture、Movie、Custom、sRGB、External)。エンターボタンを押すと終了します。(参照 p. 10)

3-2. 機能一覧

ScreenManager の調整、および設定項目一覧表です。

「*」はアナログ信号入力のみ、「**」はデジタル信号入力のための機能です。

メインメニュー	サブメニュー	調整 / 設定内容
ピクチャー調整	クロック	*
	フェーズ	*
	ポジション	*
	解像度	*
	レンジ調整	*
	スムージング	
	信号フィルタ	*
カラー(Custom) ※ 1	ブライトネス	
	色温度	
	ガンマ	
	色の濃さ	
	色合い	
	ゲイン	
	6色調整	
	リセット	
PowerManager	DVI DMPM	**
	VESA DPMS	*

メインメニュー	サブメニュー		調整 / 設定内容
その他	拡大モード		「4-2. 画像が低解像度の場合」(p. 31) 参照
	ポーター		
	入力プライオリティ		優先的に表示される信号を選択する (p. 20)
	オフタイマー		タイマー (使用時間) を設定する (p. 25)
	ビープ音		ビープ音を設定する (p. 46)
	メニュー設定	サイズ	メニューサイズを拡大する
		ポジション	メニュー位置を移動する
		オフタイマー	メニュー表示時間を設定する※2
		半透明	メニューの透明度を設定する
	設置方向		メニューの向きを 90 度回転する
	電源ランプ		画面表示時の電源ランプ (青) を無灯にする (p. 26)
リセット		調整 / 設定状態をすべて初期設定に戻す (p. 46)	
インフォメーション	インフォメーション		設定状況および機種名、製造番号、モニターの使用時間※3を確認する
言語選択	英語・ドイツ語・フランス語・スペイン語・イタリア語・スウェーデン語・日本語		ScreenManager の言語を選択する

※1 <カラー>メニューで調整 / 設定できる機能はファインコントラストモードにより異なります。(参照 p. 33) 表は「Custom」モードの場合のサブメニューです。

※2 ファインコントラストメニューの表示時間は変更されません。

※3 工場検査などのため、購入時に使用時間が「0」ではない場合があります。

3-3. ファインコントラスト機能

モニターの明るさなどを表示画像に適した設定に変更できます。

ファインコントラストモードを選択する

コントロールパネルのモードボタンを押すと、ファインコントラストメニューが画面左下に表示されます。モードボタンを繰り返し押すと、ファインコントラストモードの切替ができます。

終了

エンターボタンを押すと終了します。

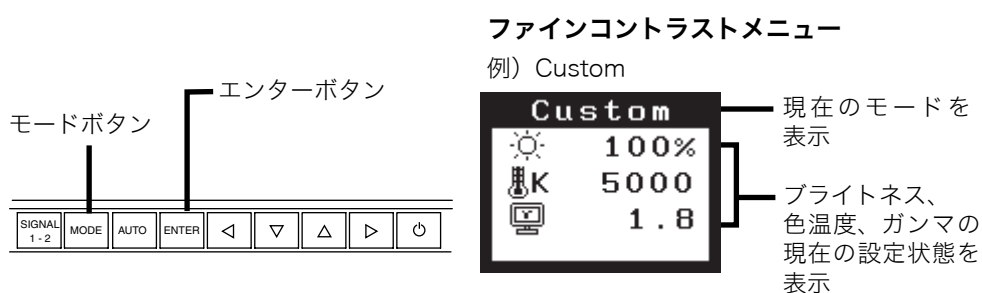

ファインコントラストモードの種類

表示画像に最適な表示モード（6種類）を選択できます。

モード	目的
Text	ワープロや計算ソフトなどの文字画面表示
Picture	写真やイラストなどの静止画を表示
Movie	動画、静止画を明るく表示
Custom	好みに応じた色設定
sRGB	インターネット上などで、原画像に基づいた色合いで表示
External	「UniColor Pro」を使った色覚シミュレーション（詳細は『UniColor Pro 取扱説明書』を参照してください。） 画面調整プログラム「ScreenManager Pro for LCD」を使った、色座標値設定による色再現（詳細はEIZO LCD ユーティリティディスクを参照してください。）

ファインコントラストモードのカラー設定を変更する

ファインコントラストメニューで<ブライトネス>、<色温度>、<ガンマ>の調整 / 設定ができます。上・下のコントロールボタンで調整 / 設定したい項目を選択し、左・右のコントロールボタンで調整 / 設定します。(色温度、ガンマの値はモードによっては固定 (Fixed) されています。(参照 p.24))

詳細な調整

ScreenManagerの<カラー>メニューでは各モードごとにさらに詳細なカラー調整ができます。(参照 p. 33)

3-4. 特殊機能

調整ロック機能

一度調整 / 設定した状態をむやみに変更したくないときにご利用ください。

ロックされる機能	ScreenManager による調整 / 設定オートボタン
ロックされない機能	ファインコントラストモードの選択 / 調整入力切替ボタン

【設定方法】

- (1) コントロールパネルの電源ボタンを押していったん電源を切ります。
- (2) オートボタンを押しながら電源を入れると、調整ロックがかかり画面が表示されます。

【解除方法】

- (1) コントロールパネルの電源ボタンを押していったん電源を切ります。
- (2) オートボタンを押しながら再度電源を入れると、調整ロックが解除され画面が表示されます。

タイマー機能

モニターの使用時間を設定することにより、設定した時間が終了すると自動的にモニターの電源がオフされます。モニターに長時間同じ画像を表示させていると生じる残像現象を軽減するための機能です。一日中同じ画像を表示しておくような場合にご利用ください。

【設定方法】

- (1) ScreenManager <その他>メニューより<オフタイマー>を選択します。
- (2) 「有効」を選択した後、モニターの使用時間 (1H ~ 23H) を設定します。

[オフタイマーの流れ]

タイマー	モニターの状態	電源ランプ
設定時間 (1H ~ 23H)	オン	青点灯
設定時間終了 15 分前	予告期間※ ¹	青点滅
設定時間終了後	電源オフ	黄ゆっくり点滅

※¹ 予告期間中にコントロールパネルの電源ボタンを押すと、押した時点から 90 分延長することができます。延長は制限がなく何度でもできます。

[復帰方法]

コントロールパネルの電源ボタンを押します。

注意点

- 節電モード時でもオフタイマーは機能しますが、予告機能は働きません。予告なしに電源がオフされます。

電源ランプ設定

画面表示時の電源ランプ (青) を無灯にすることができます (初期設定では、電源ランプは電源を入れたときに点灯します)。

[設定方法]

- (1) ScreenManager の<その他>メニューより<電源ランプ>を選択します。
- (2) 「無効」に設定します。

EIZO ロゴ非表示機能

本機の電源を入れた時に、EIZO ロゴが画面中央に表示されます。このロゴの表示 / 非表示の切り替えができます。(初期設定ではロゴが表示されます。)

[設定方法]

コントロールパネルの電源ボタンを押して、いったん電源を切ります。その後、エンターボタンを押しながら電源を入れると、ロゴが表示されなくなります。

[解除方法]

コントロールパネルの電源ボタンを押して、いったん電源を切ります。その後、エンターボタンを押しながら電源を入れると、再びロゴが表示されます。

第 4 章 画面調整 / 設定

デジタル信号入力の場合は、本機の設定データに基づいて画面が正しく表示されます。

4-1. 画面調整

液晶モニターの画面の調整とは、使用するシステムに合わせ、画面のちらつきを抑えたり画像の表示位置やサイズを正しく調整するためのものです。快適に使用していただくために、モニターを初めてセットアップしたときや使用しているシステムの設定を変更した場合には、ScreenManager を使用して画面を調整していただくことをおすすめします。付属の「EIZO LCD ユーティリティディスク」に画面調整プログラムが含まれていますのでご利用ください。

注意点

- 調整はモニターの電源を入れて、30 分以上経過してからおこなってください。（内部の電気部品の動作が安定するのに約 30 分かかります。）

調整手順

1. コントロールパネルのオートボタンを押します。

“もう一度オートボタンを押すとオートアジャストが実行されます” のメッセージが5秒間表示されます。メッセージが表示されている間にもう一度オートボタンを押すと、自動調整機能が働き（動作中であることを示すメッセージが表示されます）、クロック、フェーズ、表示位置、解像度が調整されます。

注意点

- この機能は Macintosh や Windows など画面の表示可能エリア全体に画像が表示されている場合に正しく動作します。
DOS プロンプトのような画面の一部にしか画像が表示されていない場合や、壁紙など背景を黒で使用している場合には正しく動作しません。
一部のグラフィックスボードで正しく動作しない場合があります。

オートボタンで調整しきれない場合は以降の手順にしたがって調整をおこなってください。正確に表示された場合は、手順 4 (p. 30) にお進みください。

2. 画面調整用プログラムを起動します。

「EIZO LCD ユーティリティディスク」(付属品)より、ご使用のシステムに対応した「画面調整プログラム」をディスク内の Readmeja.txt あるいは「お読みください」ファイルにしたがって起動します。起動後はプログラムの指示にしたがって調整してください。(Windows をお使いの方は「EIZO LCD ユーティリティディスク」の起動メニューから、直接実行できます。)

参 考

- ご使用のシステムに対応したプログラムがない場合は、画面に 1 ドット抜きのパターン (下記参照) などを表示して以下の手順に進んでください。

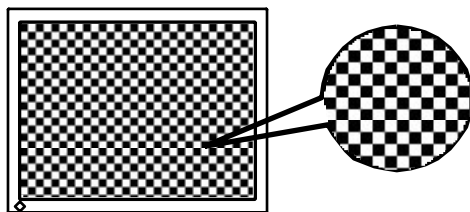

3. ScreenManager の<ピクチャー調整>メニューにより調整します。

(1) 縦縞が出ている場合

→  <クロック> (p. 48) を調整します。

<クロック> を選択し、左・右のコントロールボタンを使用して縦縞が消えるように調整します。調整が合ったポイントを見逃しやすいので、コントロールボタンはゆっくり押して調整するようにしてください。

調整後、画面全体ににじみやちらつき、横線が出た場合は次の「(2) フェーズ調整」にすすみ調整をおこなってください。

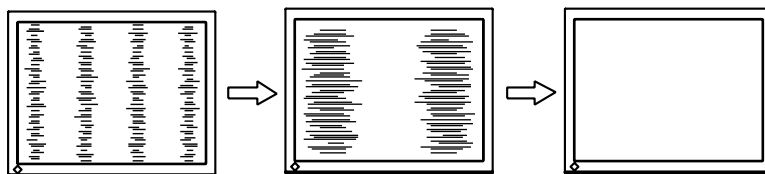

- (2) ちらついたり、にじむようにみえる場合
→  <フェーズ> (p. 48) を調整します。

<フェーズ>を選択し、左・右のコントロールボタンを使用して最もちらつきやにじみのない画面に調整します。

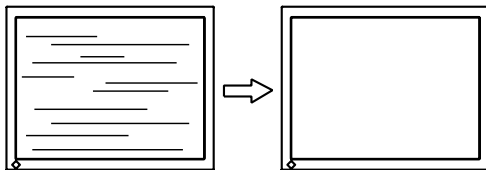

注意点

- お使いのコンピュータやグラフィックスボードによっては、完全に
なくなるものがあります。

- (3) 表示位置がずれている場合
→  <ポジション> を調整します。

液晶モニターは画素数および画素位置が固定であるため、画像の正しい表示位置は1箇所です。ポジション調整とは画像を正しい位置に移動させるための調整です。

<ポジション>を選択し、画像の左上とマーカーが合うように上・下・左・右のコントロールボタンで調整します。

調整後、画面に縦縞が現れた場合は、「(1)クロック調整」に戻り、再度調整をおこなってください。(クロック→フェーズ→ポジション)

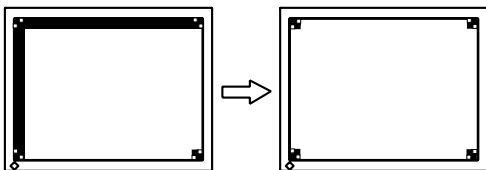

- (4) 余分な画像が表示されていたり、画像が切れている場合
→  <解像度>を確認します。

<解像度>を選択し、調整メニューに表示されている解像度と、入力信号の解像度が同じになるように上・下のコントロールボタンで垂直方向の、左・右のコントロールボタンで水平方向の解像度を調整します。

表示ドット数が多いため、余分な画像が表示されている

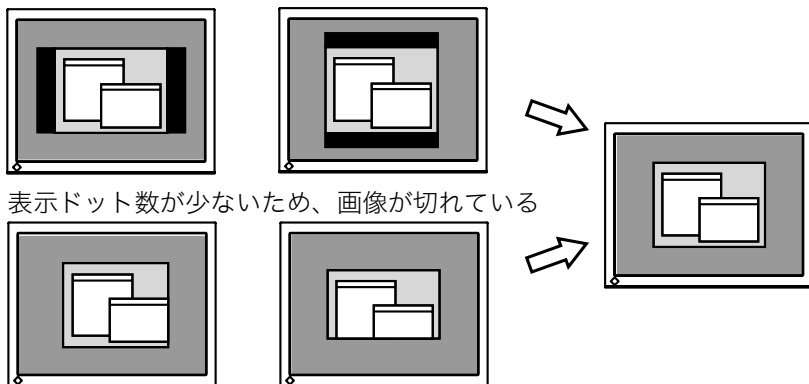

表示ドット数が少ないため、画像が切れている

4. 信号の出力レンジ（レンジ調整）を調整します。

→  <ピクチャー調整>メニューの<レンジ調整> (p. 49) で調整します。

信号の出力レベルを調整し、すべての色階調 (0 ~ 255) を表示できるように調整します。

【設定方法】

<ピクチャー調整>メニューより<レンジ調整>を選択すると、「オートボタンを押すとオートレンジが実行されます」とメッセージが表示されます。メッセージ表示中にコントロールパネルのオートボタンを押すと出力レンジが自動的に調整され、最大の色階調で画像を表示します。

4-2. 画像が低解像度の場合

VGA640x480 などの低解像度は 1280x1024 に（画面いっぱい）自動的に拡大されますが、＜その他＞メニューの＜拡大モード＞機能を使用して表示サイズを切り替えることができます。

1. 画像の表示サイズを変更する場合

→  ＜拡大モード＞で切り替えます。

＜その他＞メニューより＜拡大モード＞を選択し、上・下のコントロールボタンでモード（拡大／ノーマル）を選択します。

メニュー	機能
フルスクリーン	画面いっぱいに画像を表示します。ただし、拡大比率は縦・横一定ではないため、表示画像に歪みが見られる場合があります。
拡大	画面いっぱいに画像を表示します。ただし、拡大比率を縦・横一定にするため、水平・垂直のどちらかの方向に画像が表示されない部分が残る場合があります。
ノーマル	設定した解像度のままの大きさとで画像が表示されます。

例：1024x768 を表示した場合

フルスクリーン
(初期設定)

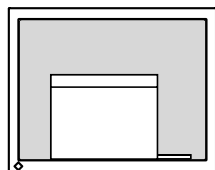

(1280 × 1024)

拡大

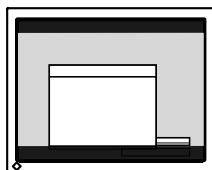

(1280 × 960)

ノーマル

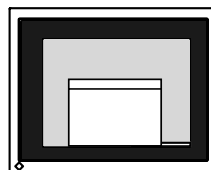

(1024 × 768)

2. 文字や線がぼやけてみえる場合

→  ＜スムージング＞の設定を切り替えます。

低解像度を「フルスクリーン」、「拡大」モードで表示した場合、表示された画像の文字や線がぼやけて見える場合があります。

＜ピクチャー調整＞メニューより＜スムージング＞を選択し、1～5段階（ソフト～シャープ）から好みに応じて選択します。

注意点

- ＜スムージング＞アイコンは、以下の解像度では選択できません。
 - 1280x1024 の場合
 - ＜拡大モード＞で解像度を 2 倍に拡大した場合
(例：640x480 を 1280x960 に拡大設定)

3. 画像が表示されない部分（ボーダー）の明るさを設定する場合
→  <ボーダー>で設定します。

「ノーマル」、「拡大」モード時には、画像の周囲にボーダー（画像が表示されない暗い部分）が表示されます。

<その他>メニューより<ボーダー>を選択し、左・右のコントロールボタンで調整します。

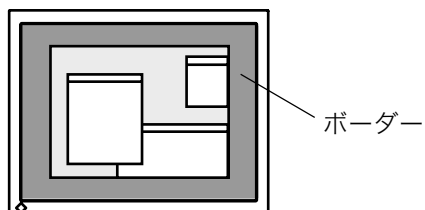

4-3. カラー調整

ScreenManager の<カラー>メニューで、ファインコントラストモードごとに独立した、カラー調整の設定、保存ができます。

アナログ信号のカラー調整をおこなうときは、まず<レンジ調整> (p. 30) をおこなってください。

カラー調整中にファインコントラストモードの変更はできません。あらかじめ、ファインコントラストモードをコントロールボタンで設定しておいてください。

調整項目

ファインコントラストモードにより、<カラー>メニューで調整 / 設定できる機能が異なります。(表示メニューも異なります。)

○：調整 / 設定可 —：工場にて設定済み







アイコン	機能名	ファインコントラストモード						
		Text	Picture	Movie	Custom	sRGB	External	
	ブライトネス ※	○	○	○	○	○	○	
	色温度 ※	○	○	○	○	—	—	
	ガンマ ※	○	—	—	○	—	—	
	色の濃さ	○	○	○	○	—	—	
	色合い	○	○	○	○	—	—	
	ゲイン	—	—	—	○	—	—	
	6色調整	—	—	—	○	—	—	
	リセット	○	○	○	○	—	—	

※ これらの調整項目はファインコントラストメニューでも調整 / 設定ができます。
(参照 p. 21)

注意点

- 調整はモニターの電源を入れて、30 分以上経過してからおこなってください。
(内部の電気部品の動作が安定するのに約 30 分かかります。)
- <カラー>メニューの<リセット>を選択すると、ファインコントラストモードで選択しているモードの色調は初期設定 (工場出荷状態) に戻ります。
- モニターにはそれぞれ個体差があるため、複数台を並べると同じ画像でも異なる色に見える場合があります。複数台の色を合わせるときは、視覚的に判断しながら微調整してください。

調整内容

メニュー	内容	調整範囲
ブライトネス 	画面全体の明るさを好みの状態に調整する	0 ~ 100%
色温度 (p. 48) 	色温度を選択する	4,000K ~ 10,000K まで 500K 単位で選択します。(9,300K 含む)「オフ」はパネル本来の色です。
	参考 <ul style="list-style-type: none"> 「K」表示は調整値の目安としてご利用ください。4,000K より低く、あるいは 10,000K より高くすると、設定が自動的に「オフ」になります。 	
ガンマ (p. 48) 	ガンマ値を設定する	1.8 ~ 2.6 (0.2 ごと)
	注意点 <ul style="list-style-type: none"> ガンマ機能についてはデジタル信号入力でのご使用をおすすめします。アナログ信号入力の場合は 1.8 ~ 2.2 に設定してください。 	
色の濃さ 	色を鮮やかにする	-16 ~ 16 最小値 (-16) で白黒の画面となります。
	注意点 <ul style="list-style-type: none"> 本機能を使用することにより、すべての色階調を表示できないことがあります。 	
色合い 	肌色などを好みの色合いにする	-20 ~ 20
	注意点 <ul style="list-style-type: none"> 本機能を使用することにより、すべての色階調を表示できないことがあります。 	
ゲイン (p. 48) 	赤、緑、青をそれぞれ調整し、好みの色調にする	0 ~ 100% 赤、緑、青のそれぞれの明度を調整することにより、色調を自分でつくります。背景が白またはグレーの画像を表示して調整してください。
	参考 <ul style="list-style-type: none"> 「%」表示は調整値の目安としてご利用ください。 本設定は <色温度> (p. 48 参照) の設定をすると無効になります。ゲインの設定は何も調整していない状態に変わります。 	
6 色調整 	<色合い>、<色の濃さ> を Red, Yellow, Green, Cyan, Blue, Magenta それぞれ個別に調整する	色合い：-20 ~ 20 色の濃さ：-16 ~ 16

メニュー	内容	調整範囲
リセット 	選択しているファインコントラストモードのカラー調整状態をすべて初期状態に戻す	「リセット」を実行します。

4-4. 節電設定について

ScreenManager の < PowerManager > メニューで節電機能を設定できます。

注意点

- 完全な節電のためにはモニターの電源を切ることをおすすめします。また、電源プラグを抜くことで、確実にモニター本体への電源供給は停止します。
- モニターが節電モードに入っても、USB 機器が接続されている場合、USB 機器は動作します。そのためモニターの消費電力は、節電モードであっても接続される機器によって変化します。

アナログ信号入力の場合

本機は「VESA DPMS (p. 49)」に準拠しています。

[設定方法]

- (1) コンピュータの節電機能を設定します。
- (2) < PowerManager > メニューより、「VESA DPMS」を選択します。

[節電の流れ]

コンピュータの状態		モニターの状態	電源ランプ
オン		オペレーションモード	青
節電モード	スタンバイ サスペンド オフ	節電モード	黄

[復帰方法]

キーボードまたはマウスを操作します。

デジタル信号入力の場合

本機は「DVI DMPM (p. 49)」に準拠しています。

【設定方法】

- (1) コンピュータの節電機能を設定します。
- (2) < PowerManager >メニューより「DVI DMPM」を選択します。

【節電の流れ】

コンピュータの設定に連動し5秒後に節電モードに入ります。

コンピュータの状態	モニターの状態	電源ランプ
オン	オペレーションモード	青
節電モード	節電モード	黄
オフモード	節電モード※1	黄点滅 (2回ずつ)

※1 コンピュータのオフモードはプライオリティ機能が「マニュアル」に設定されている場合にのみ有効です。

【復帰方法】

コンピュータ / 節電モードからの復帰：キーボードまたはマウスを操作します。

コンピュータ / オフモードからの復帰：コンピュータの電源を入れます。

第 5 章 USB (Universal Serial Bus) の活用

本機は USB 規格に対応しているハブを搭載しています。USB 対応のコンピュータまたは他の USB ハブに接続することにより、本機が USB ハブとして機能し、USB に対応している周辺機器と接続できます。

必要なシステム環境

- USB ポートを搭載したコンピュータ、あるいは USB 対応のコンピュータに接続している他の USB ハブ
- Windows 98/Me/2000/XP または Mac OS 8.5.1 以降
- EIZO USB ケーブル (MD-C93、付属)

注意点

- 使用するコンピュータ、OS および周辺機器によっては動作しない場合があります。各機器の USB 対応については各メーカーにお問い合わせください。
- モニターの主電源が入っていないと、ダウンストリームに接続している周辺機器は動作しません。
- 使用する機器は USB Rev.2.0 対応のものをおすすめします。
- モニターが節電モードの状態に入っても、USB ポート (アップストリームおよびダウンストリーム) に接続されている機器は動作します。
- 以下は Windows 98/Me/2000/XP および Mac OS の場合の手順です。

接続方法 (USB 機能のセットアップ方法)

1. はじめにコンピュータとモニターを信号ケーブルで接続し (p. 12 参照)、コンピュータを起動しておきます。
2. USB 対応のコンピュータ (あるいは他の USB ハブ) のダウンストリームとモニターのアップストリームを USB ケーブルで接続します。

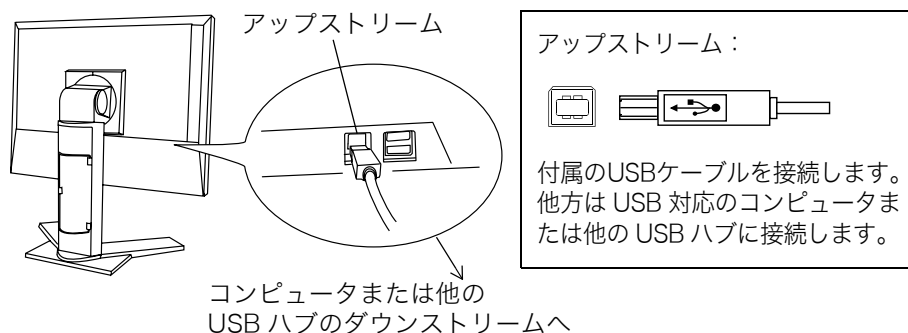

USB ケーブルを接続すると自動的に USB 機能がセットアップされます。

3. セットアップが完了すると、モニターが USB ハブとして機能し、さまざまな USB 対応の周辺機器をモニターの USB ポート（ダウンストリーム）に接続することができます。

接続例

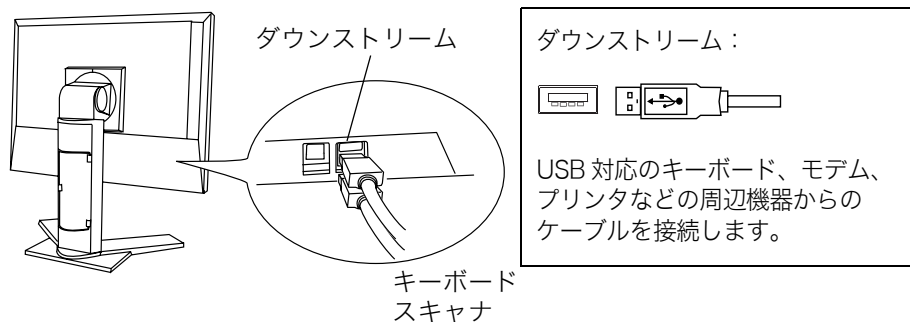
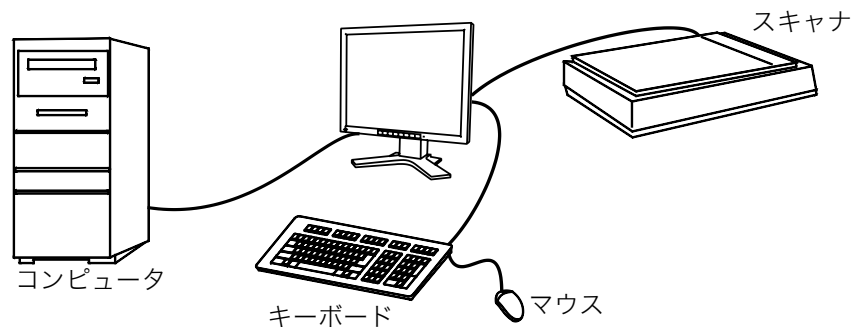

「UniColor Pro (Windows 用)」について

ユーティリティソフトウェア「UniColor Pro (Windows 用)」については「EIZO LCD ユーティリティディスク」CD-ROM を参照してください。

「ScreenManager Pro for LCD (Windows 用)」について

ユーティリティソフトウェア「ScreenManager Pro for LCD (Windows 用)」については「EIZO LCD ユーティリティディスク」CD-ROM を参照してください。

第 6 章 アーム取付方法

本機はスタンド部分を取り外すことによって、アーム（あるいは別のスタンド）に取り付けることが可能になります。

アームまたはスタンドは当社オプション品をご利用ください。

注意点

- 他社製のアームまたはスタンドを使用する場合は、以下の点をアームまたはスタンドメーカーにご確認のうえ、お選びください。
 - － 取付部のネジ穴間隔：100 mm x 100 mm（VESA 規格準拠）
 - － 耐荷重：モニター本体（スタンドなし）とケーブルなどの装着物の総重量に耐えられること
- ケーブル類は、アームを取り付けた後に接続してください。

取付方法

1. スタンド接合部のカバーの中央部（上下）を押さえ、左右にスライドして取り外します。



2. 液晶パネル面が傷つかないように、安定した場所に柔らかい布などを敷いた上に、パネル面を下に向けて置きます。
3. スタンド部分を取り外します。（別途ドライバーを準備ください。）
ドライバーを使って、本体部分とスタンドを固定しているネジ（M4 × 15 mm：4箇所）を取り外します。

4. モニターをアーム（またはスタンド）に取り付けます。

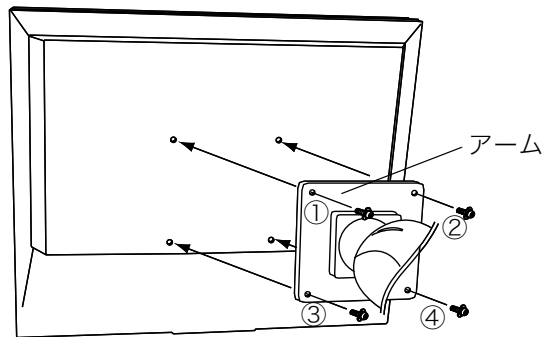





取付用ネジ：M4 × 15mm：4箇所

第 7 章 故障かなと思ったら

症状に対する処置をおこなっても解消されない場合は、販売店またはエイゾーサポートにご相談ください。

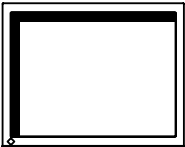
- 画面が表示されない場合 → 項目 1、2 を参照してください。
- 画面に関する症状 → 項目 3～13 を参照してください。
- その他の症状 → 項目 14～17 を参照してください。
- USB に関する症状 → 項目 18～19 を参照してください。

症状	チェックポイント / 対処方法
<p>1. 画面が表示されない 電源ランプが点灯しない</p> <p>電源ランプが点灯：青色 電源ランプが点灯：黄色</p> <p>電源ランプが点灯：黄色 (ゆっくり点滅)</p> <p>電源ランプが点灯：黄色 (2 回点滅)</p>	<ul style="list-style-type: none"> <input type="checkbox"/> 電源コードは正しく差し込まれていますか。電源スイッチを切り、数分後にもう一度電源を入れてみてください。 <input type="checkbox"/> ゲインの設定を確認してみてください。 <input type="checkbox"/> 入力切替ボタンで入力信号を切り替えてみてください。 <input type="checkbox"/> マウス、キーボードを操作してみてください。(p. 35) <input type="checkbox"/> 電源ボタンを押してみてください。 <input type="checkbox"/> コンピュータの電源を入れてみてください。
<p>2. 以下のようなメッセージが表示される (この表示は約 40 秒間表示されます。)</p> <ul style="list-style-type: none"> ● 信号が入力されていない場合の表示です。 <div style="border: 1px solid black; padding: 5px; margin: 10px 0;"> <p style="text-align: center;">入力信号チェック</p> <p style="text-align: center;">シグナル 2</p> <p>fH: 0.0kHz fV: 0.0Hz</p> </div> <ul style="list-style-type: none"> ● 入力されている信号が周波数仕様範囲外であることを示す表示です。(範囲外の信号は赤色で表示されます。) <p>例：</p> <div style="border: 1px solid black; padding: 5px; margin: 10px 0;"> <p style="text-align: center;">入力信号エラー</p> <p style="text-align: center;">シグナル 2</p> <p>fD: 165.0MHz fH: 75.0kHz fV: 60.0Hz</p> </div>	<p>この表示はモニターが正常に機能していても、信号が正しく入力されないときに表示されます。</p> <ul style="list-style-type: none"> <input type="checkbox"/> コンピュータによっては電源投入時に信号がすぐに出力されないため、左のような画面が表示されることがあります。 <input type="checkbox"/> コンピュータの電源は入っていますか。 <input type="checkbox"/> 信号ケーブルは正しく接続されていますか。 <input type="checkbox"/> 入力切替ボタンで入力信号を切り替えてみてください。 <input type="checkbox"/> コンピュータ側のビデオ信号コネクタが ADC の場合、入力選択を「ADC」に切り替えてからコンピュータの電源を入れてください。 <input type="checkbox"/> グラフィックスボードのユーティリティなどで、適切な表示モードに変更してください。詳しくはグラフィックスボードの取扱説明書を参照してください。

症状	チェックポイント / 対処方法
3. 画像がずれている 	<input type="checkbox"/> <ポジション>調整で画像の左上を画面上のマーカーに合わせてください。(p. 29) <input type="checkbox"/> ご使用のグラフィックボードのユーティリティなどに画像の位置を変える機能があれば、その機能を使用して調整してください。
4. 画像の一部が表示されない／余分な画像が表示される	<input type="checkbox"/> <解像度>で入力信号の解像度と解像度調整画面の解像度が合うように調整してください。(p. 30)
5. 画面に縦線が出ている/画面の一部がちらついている 	<input type="checkbox"/> <クロック>で調整してみてください。(p. 28)
6. 画面全体がちらつく、にじむように見える 	<input type="checkbox"/> <フェーズ>で調整してみてください。(p. 29)
7. 文字がぼやけて見える	<input type="checkbox"/> <スムージング>で調整してみてください。(p. 31)
8. 画面の上部が下図のように歪む 	<input type="checkbox"/> コンポジットシンク (X-OR) の信号とセパレートシンクの垂直同期信号が同時に入力されている場合に起こります。入力する信号をコンジットかセパレートのどちらか一方にしてください。
9. 画面が明るすぎる / 暗すぎる	<input type="checkbox"/> <ブライトネス>を調整してください。(LCD モニターのバックライトには、寿命があります。画面が暗くなったり、ちらついたりするようになったら、エイゾーサポートにご相談ください。)
10. 残像が現れる	<input type="checkbox"/> 長時間同じ画像を表示する場合に、スクリーンセーバーを設定したり、タイマー機能 (p. 25 参照) を活用していますか。 <input type="checkbox"/> この現象は液晶パネルの特性であり、固定画面で長時間使用することを極力避けることをおすすめします。

症状	チェックポイント / 対処方法
11. 画面に緑、赤、青、白のドットが残るまたは点灯しないドットが残る	<input type="checkbox"/> これらのドットが残るのは液晶パネルの特性であり、故障ではありません。
12. 画面上に干渉縞が見られる/パネルを押したあとが消えない	<input type="checkbox"/> 画面全体に白い画像を表示してみてください。症状が解消されることがあります。
13. 表示された画面にノイズがある	<input type="checkbox"/> <ピクチャー調整>の<信号フィルタ>でモードを切り替えてみてください。
14. ScreenManager において、<ピクチャー調整>の<スムージング>アイコンが選択できない	<input type="checkbox"/> 以下の解像度においては選択できません。1280 × 1024 の場合 <input type="checkbox"/> <拡大モード>で解像度を2倍に拡大した場合選択できません。(例：640x480 を 1280x960 に拡大設定)
15. ScreenManager のメインメニューが起動できない	<input type="checkbox"/> 調整ロックが機能していないか確認してみてください。(p. 25)
16. オートボタンが動作しない	<input type="checkbox"/> オートボタンはデジタル信号入力時には機能しません。 <input type="checkbox"/> 調整ロックが機能していないか確認してみてください。(p. 25)
17. Windows 98/Me/2000/XP において、ユーティリティディスクをインストールしても周波数が変わらない	<input type="checkbox"/> グラフィックスボードのユーティリティソフトを利用して入力信号周波数を変えてみてください。
18. USB 機能のセットアップができない	<input type="checkbox"/> USB ケーブルが正しく差し込まれていますか。 <input type="checkbox"/> ご使用のコンピュータおよびOSがUSBに対応しているかご確認ください。(各機器のUSB対応については各メーカーにお問い合わせください。) <input type="checkbox"/> Windows 98/Me/2000/XP をご使用の場合、コンピュータに搭載されている BIOS の USB に関する設定をご確認ください。(詳しくはコンピュータの取扱説明書を参照してください。)
19. コンピュータが動作しない/接続した周辺機器が動作しない	<input type="checkbox"/> USB ケーブルは正しく差し込まれていますか。 <input type="checkbox"/> 別のUSBポートに差し替えてみてください。別のポートで正しく動作した場合は、エイゾーサポートにご相談ください。(詳しくはコンピュータの取扱説明書を参照してください。) <input type="checkbox"/> 次の動作を試してみてください。 <ul style="list-style-type: none"> ● コンピュータを再起動してみる ● 直接コンピュータと周辺機器を接続してみる モニター (USB ハブ) に接続しない状態で各機器が正常に動作する場合は、お買い求めの販売店またはエイゾーサポートにご相談ください。

第 8 章 お手入れ

本製品を美しく保ち、長くお使いいただくためにも定期的にクリーニングをおこなうことをおすすめします。

注意点

- 溶剤や薬品（シンナーやベンジン、ワックス、アルコール、その他研磨クリーナーなど）は、キャビネットや液晶パネル面をいためるため絶対に使用しないでください。

キャビネット

柔らかい布を中性洗剤でわずかにしめらせ、汚れをふき取ってください。（使用不可の洗剤については上記の注意を参照してください。）

液晶パネル面

- 汚れのふき取りにはコットンなどの柔らかい布や、レンズクリーナー紙のようなものをご使用ください。
- 落ちにくい汚れは、少量の水をしめらせた布でやさしくふき取ってください。ふき取り後、もう一度乾いた布でふいていただくと、よりきれいな仕上がりとなります。

参 考

- パネル面のクリーニングには ScreenCleaner（オプション品）をご利用いただくことをおすすめします。

第 9 章 仕様

液晶パネル	48cm (19) 型カラー TFT、乱反射ハードコーティング視 野角：上下 170°、左右 170° (CR≥10)	
ドットピッチ	0.294mm	
水平走査周波数	アナログ信号入力時 30 ~ 82kHz (自動追従) デジタル信号入力時 30 ~ 65kHz	
垂直走査周波数	アナログ信号入力時 49 ~ 86Hz (自動追従) (1280x1024 モード時は 49 ~ 76Hz) デジタル信号入力時 59 ~ 61Hz (VGA TEXT 時 69 ~ 71Hz)	
解像度	1280 ドット × 1024 ライン	
ドットクロック (最大)	アナログ信号入力時 135MHz デジタル信号入力時 108MHz	
最大表示色	1677 万色	
表示サイズ (水平 × 垂直)	376mm × 301mm	
電源	AC100V ± 10%、50/60Hz、0.6A	
消費電力	最小 (通常) : 54W 最大 : 60W (USB 使用時) 節電モード : 3W 以下 (1 系統入力、USB 機器未接続時) 電源スイッチオフ時 : 0W	
信号入力コネクタ	DVI-I コネクタ × 2	
アナログ信号 入力同期信号	a)	セパレート、TTL、正 / 負極性
	b)	コンポジット、TTL、正 / 負極性
アナログ信号 入力映像信号	アナログ、正極性 (0.7V _{p-p} /75Ω)	
デジタル信号伝送方式	TMDS (Single Link)	
ビデオ信号メモリー	アナログ 45 種 (プリセット 26 種) / デジタル 10 種	
プラグ&プレイ機能	VESA DDC 2B	
寸法	本体	414mm (幅) × 409.5 ~ 509.5mm (高さ) × 202.7mm (奥行)
	スタンドなし	414mm (幅) × 340mm (高さ) × 64mm (奥行)
重量	本体	8.1kg
	スタンドなし	5.8kg
環境条件	温度	動作温度範囲 : 0°C ~ 35°C 輸送および保存温度範囲 : -20°C ~ 60°C
	湿度	相対湿度範囲 : 30% ~ 80% R.H. (非結露状態)

USB 規格	USB 規格	USB Specification Revision 2.0
	USB ポート	アップストリーム× 1、ダウンストリーム× 2
	通信速度	480Mbps (ハイスピード) 12Mbps (フルスピード) 1.5Mbps (ロースピード)
	供給電流	ダウンストリーム：最大 500mA/1 ポート

■ 主な初期設定（工場出荷設定）値

	アナログ信号入力時	デジタル信号入力時
ファインコントラストモード	Custom	
ブライトネス	100%	
色温度	オフ	
スムージング	3	
PowerManager	VESA DPMS	DVI DMPM
拡大モード	フルスクリーン	
入力プライオリティ	1	
オフタイマー	無効	
メニュー設定	サイズ	ノーマル
	オフタイマー	45 秒
ビープ音	オン	
言語選択	日本語	

■ ビープ音設定

ピツという音	エンターボタンで項目を選択した場合 コントロールボタンで設定値を最大または最小にした場合 コントロールパネルの入力切替ボタンを押した場合
ピーという音	コントロールパネルのオートボタンを押した場合 エンターボタンで登録をおこなった場合
ピッピッピッピッという音	モニターの接続が正しくおこなわれていない場合 コンピュータの電源が入っていない場合 使用範囲外の周波数を受信している場合
15 秒に 1 度ピッピッという音	オフタイマーで設定した電源オフ時間終了 15 分前（予告期間）

■ 外観寸法

単位：mm (inch)

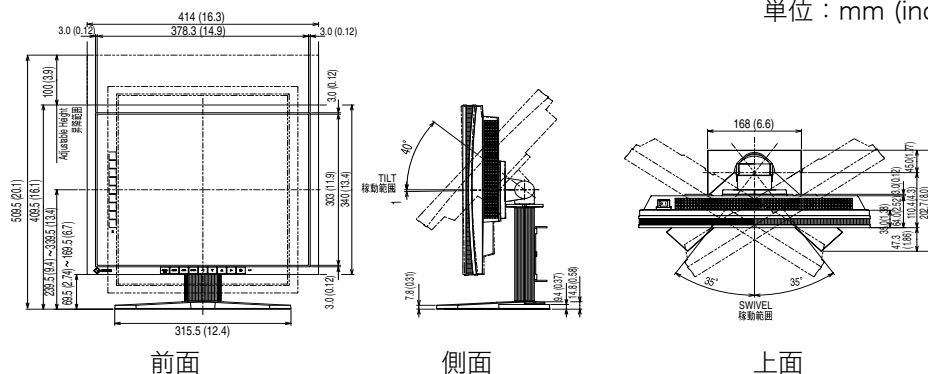

■ 入力信号接続

● DVI-I コネクタ



ピン No.	入力信号	ピン No.	入力信号	ピン No.	入力信号
1	TMDS Data2-	11	TMDS Data1/3 Shield	21	NC
2	TMDS Data2+	12	NC	22	TMDS Clock shield
3	TMDS Data2/4 Shield	13	NC	23	TMDS Clock+
4	NC*	14	+5V Power	24	TMDS Clock-
5	NC	15	Ground (return for +5V, Hsync and Vsync)	C1	Analog Red
6	DDC Clock (SCL)	16	Hot Plug Detect	C2	Analog Green
7	DDC Data (SDA)	17	TMDS Data0-	C3	Analog Blue
8	Analog Vertical Sync	18	TMDS Data0+	C4	Analog Horizontal Sync
9	TMDS Data1-	19	TMDS Data0/5 Shield	C5	Analog Ground (analog R,G,&B return)
10	TMDS Data1+	20	NC		(*NC: No Connection)

● USB ポート

アップ
ストリーム

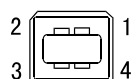

シリーズ B
コネクタ

ダウン
ストリーム

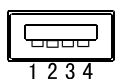

シリーズ A
コネクタ

接点番号	信号名	備考
1	VCC	ケーブル電源
2	- Data	シリアルデータ
3	+ Data	シリアルデータ
4	Ground	ケーブルグランド

第 10 章 用語集

色温度 < Temperature >

白色の色合いを数値的に表したものを色温度といい、K: ケルビン (Kelvin) で表します。炎の温度と同様に、画面は温度が低いと赤っぽく表示され、高いと青っぽく表示されます。

5000K: やや赤みがかかった白色

6500K: 暖色で紙色に近い白色

9300K: やや青みがかかった白色

解像度

液晶パネルは決められた大きさの画素を敷き詰めて、その画素を光らせて画面を表示させています。本製品の場合は横 1280 個、縦 1024 個の画素がそれぞれ敷き詰められています。このため、1280 × 1024 の解像度であれば、画像は画面いっぱい (1 対 1) に表示されます。

ガンマ

一般に、モニターは入力信号のレベルに対して非直線的に輝度が増加していきます。これをガンマ特性と呼んでいます。画面はガンマ値が低いとコントラストは弱く、ガンマ値が高いとコントラストは強くなります。

クロック

アナログ入力方式のモニターにおいて、アナログ入力信号をデジタル信号に変換して画面を表示する際に、使用しているグラフィックスシステムのドットクロックと同じ周波数のクロックを再生する必要があります。このクロックの値を調整することをクロック調整といい、クロックの値が正常でない場合は画面上に縦縞が現れます。

ゲイン調整

赤、緑、青それぞれの色の値を調整するものです。液晶モニターではパネルのカラーフィルターに光を通して色を表示しています。赤、緑、青は光の 3 原色であり、画面上に表示されるすべての色は 3 色の組み合わせによって構成されます。3 色のフィルターに通す光の強さ (量) をそれぞれ調整することによって、色調を変化させることができます。

フェーズ

アナログ入力信号をデジタル信号に変換する際のサンプリングタイミングのこと。このタイミングを調整することをフェーズ調整といいます。クロックを正しく調整したあとでフェーズ調整をおこなうことをおすすめします。

レンジ調整

アナログ信号の出力レベルを調整し、すべての色階調を表示できるように調整します。カラー調整をおこなう前にはレンジ調整をおこなうことをおすすめします。

DVI

(Digital Visual Interface)

デジタルインターフェース規格の一つです。コンピュータ内部のデジタルデータを損失なくダイレクトに伝送できます。

伝送方式に TMDS、コネクタに DVI コネクタを採用しています。デジタル入力のみ対応の DVI-D コネクタと、デジタル/アナログ入力可能な DVI-I コネクタがあります。

DVI DMPM

(DVI Digital Monitor Power Management)

デジタルインターフェースの節電機能のことです。モニターのパワー状態については Monitor ON (オペレーションモード) と Active Off (節電モード) が必須となっています。

sRGB(Standard RGB)

周辺機器間 (モニター、プリンター、デジカメ、スキャナーなど) の「色再現性、色空間」を統一する目的で成立した国際基準のことです。インターネット用の簡易的な色合わせの手段として、インターネットの送り手と受け手の色を近い色で表現できます。

TMDS

(Transition Minimized Differential Signaling)

デジタルインターフェースにおける、信号伝送方式の一つです。

VESA DPMS

(Video Electronics Standards Association - Display Power Management Signaling)

VESA では、コンピュータ用モニターの省エネルギー化を実現するため、コンピュータ (グラフィックスボード) 側からの信号の標準化をおこなっています。DPMS はコンピュータとモニター間の信号の状態について定義しています。

第 11 章 付録

プリセットタイミング

注意点

- 接続されるコンピュータの種類により表示位置等がずれ、ScreenManager で画面の調整が必要になる場合があります。
- 次頁に記載されている以外の信号を入力した場合は、ScreenManager で画面の調整をおこなってください。ただし、調整をおこなっても画面を正しく表示できない場合があります。
- インターレースの信号は、ScreenManager で調整をおこなっても画面を正しく表示することができません。

工場出荷時に設定されているビデオタイミングは以下のとおりです。

表示モード	ドット クロック		周波数		極性
			水平 : kHz、	垂直 : Hz	
PC-9821 640 × 400@70Hz	25.2 MHz	水平	31.5	負	
		垂直	70.2	負	
VGA 640 × 480@60Hz	25.2 MHz	水平	31.5	負	
		垂直	60.0	負	
VGA TEXT 720 × 400@70Hz	28.3 MHz	水平	31.5	負	
		垂直	70.1	正	
Macintosh 640 × 480@67Hz	30.2 MHz	水平	35.0	負	
		垂直	66.7	負	
Macintosh 832 × 624@75Hz	57.3 MHz	水平	49.7	正	
		垂直	74.6	正	
Macintosh 1152 × 870@75Hz	100.0 MHz	水平	68.7	負	
		垂直	75.1	負	
Macintosh 1280 × 960@75Hz	126.2 MHz	水平	74.8	正	
		垂直	74.8	正	
VESA 640 × 480@72Hz	31.5 MHz	水平	37.9	負	
		垂直	72.8	負	
VESA 640 × 480@75Hz	31.5 MHz	水平	37.5	負	
		垂直	75.0	負	
VESA 640 × 480@85Hz	36.0 MHz	水平	43.3	負	
		垂直	85.0	負	

表示モード	ドット クロック		周波数		極性
			水平 : kHz、	垂直 : Hz	
VESA 800 × 600@56Hz	36.0 MHz	水平	35.2	正	
		垂直	56.3	正	
VESA 800 × 600@60Hz	40.0 MHz	水平	37.9	正	
		垂直	60.3	正	
VESA 800 × 600@72Hz	50.0 MHz	水平	48.1	正	
		垂直	72.2	正	
VESA 800 × 600@75Hz	49.5 MHz	水平	46.9	正	
		垂直	75.0	正	
VESA 800 × 600@85Hz	56.3 MHz	水平	53.7	正	
		垂直	85.1	正	
VESA 1024 × 768@60Hz	65.0 MHz	水平	48.4	負	
		垂直	60.0	負	
VESA 1024 × 768@70Hz	75.0 MHz	水平	56.5	負	
		垂直	70.1	負	
VESA 1024 × 768@75Hz	78.8 MHz	水平	60.0	正	
		垂直	75.0	正	
VESA 1024 × 768@85Hz	94.5 MHz	水平	68.7	正	
		垂直	85.0	正	
VESA 1152 × 864@75Hz	108.0 MHz	水平	67.5	正	
		垂直	75.0	正	
VESA 1280 × 960@60Hz	108.0 MHz	水平	60.0	正	
		垂直	60.0	正	
VESA 1280 × 1024@60Hz	108.0 MHz	水平	64.0	正	
		垂直	60.0	正	
VESA 1280 × 1024@75Hz	135.0 MHz	水平	80.0	正	
		垂直	75.0	正	
WS 1152 × 900@66Hz	94.2 MHz	水平	62.0	コンポジット シンク、負	
		垂直	66.1		
WS 1152 × 900@76Hz	107.5 MHz	水平	80.0	コンポジット シンク、負	
		垂直	75.0		
WS 1280 × 1024@67Hz	117.0 MHz	水平	71.7	コンポジット シンク、負	
		垂直	80.0		



Congratulations!

The display you have just purchased carries the TCO'03 Displays label. This means that your display is designed, manufactured and tested according to some of the strictest quality and environmental requirements in the world. This makes for a high performance product, designed with the user in focus that also minimizes the impact on our natural environment.

Some of the features of the TCO'03 Display requirements:

Ergonomics

- Good visual ergonomics and image quality in order to improve the working environment for the user and to reduce sight and strain problems. Important parameters are luminance, contrast, resolution, reflectance, colour rendition and image stability.

Energy

- Energy-saving mode after a certain time - beneficial both for the user and environment
- Electrical safety

Emissions

- Electromagnetic fields
- Noise emissions

Ecology

- The products must be prepared for recycling and the manufacturer must have a certified environmental management system such as EMAS or ISO 14000

Restrictions on

- chlorinated and brominated flame retardants and polymers
- heavy metals such as cadmium, mercury and lead.

The requirements included in this label have been developed by TCO Development in co-operation with scientists, experts, users as well as manufacturers all over the world. Since the end of the 1980s TCO has been involved in influencing the development of IT equipment in a more user-friendly direction. Our labeling system with displays in 1992 and is now requested by users and IT-manufacturers all over the world.

For more information, please visit

www.tcodevelopment.com

このたびお求めのディスプレイには、TCO'03 ラベルが貼り付けられています。これはこのディスプレイが世界でも最も厳しい、いくつかの品質・環境要求に従って開発され、製造されたものであることを示しています。TCO'03 ラベルは、ユーザー主体の高性能な製品の開発や、自然環境への影響を最小限に抑制するために役立っています。

TCO'03 ディスプレイにはいくつかの要求事項があります。

エルゴノミクス

ユーザーの作業環境を改善し、視覚や疲労の問題を軽減するために、優れたビジュアルエルゴノミクスと画像品質が求められます。輝度、コントラスト、解像度、反射率、演色性、画像の安定性といった項目が重要な要素となります。

エネルギー

一定時間経過後に節電モードに移行することが求められます。これはユーザーおよび環境の双方に有益な要求です。

電氣的安全性についても求められています。

エミッション

電磁界やノイズの発生に対する要求事項があります。

エコロジー

TCO'03 製品は、リサイクルシステムを整備しなければなりません。また製造者は EMAS や ISO 14000 といった環境マネジメントシステムの認証を受けなければなりません。

塩素系または臭素系難燃剤および高分子化合物の、製品への使用が規制されています。

またカドミウム、水銀、鉛などの重金属についても使用が規制されています。

TCO'03 の要求事項は、製造者に加えて世界中の科学者、専門家、ユーザーの協力のもとに TCO Development によって監修されています。1980 年後半より、TCO はユーザーフレンドリーな IT 機器の開発に影響を及ぼすべく関与してきました。ディスプレイ分野における TCO ラベリングシステムは 1992 年より始まりました。現在では世界中のユーザーや IT 企業に求められているシステムです。

さらに詳しい情報は www.tcodevelopment.com を参照してください。



このたび TCO'99 認証製品をお買い求めいただきました皆様はきわめて良識のある方々であり、私も TCO'99 にとりまして誠に喜ばしいことです。皆様がお選びになった製品はプロフェッショナルユースのために開発されたものです。また、この製品をお買い求めいただいたことで、皆様は、環境への負担を軽減すること、そして環境に適合した電子製品をさらに発展させることに貢献されたことになるのです。

なぜ私どもはコンピュータ及び周辺機器に環境ラベルを貼っているのでしょうか？

今、多くの国では、環境ラベルを貼ることが品物およびサービスの、環境への適合を促進するための確立された方法となっています。コンピュータその他の電子機器に関して言えば、製品そのものと、さらにそれらを製造する工程の中で環境に有害な物質が使用されていることが主な問題です。大部分の電子機器は満足いく方法でリサイクルすることができないため、環境にダメージを与える可能性を持った物質の殆どは遅かれ早かれ自然界に入り込んでいってしまいます。

この他にも、コンピュータにはエネルギー消費レベルといった問題があります。この問題は、労働環境（内的）と自然環境（外的）という二つの側面から重要になってきています。発電方式は全て環境に対し悪影響（例えば、酸性放出物、気候に影響を与える放出物、放射性廃棄物など）をもたらすため、エネルギーを節約することはきわめて重要なことです。オフィスで使用されている電子機器はしばしば作動状態のまま放置されるため、莫大な量のエネルギーを消費していることとなります。

TCO'99 ラベルは何を意味しているのでしょうか？

この製品は、パーソナルコンピュータの国際環境ラベルを提供する TCO'99 の要求事項を満たしています。このラベリング計画は、TCO（スウェーデン労働者組合）、Svenska Naturskyddsfoeningen（スウェーデン環境保護団体）、Statens Energimyndighet（スウェーデンエネルギー局）による共同プロジェクトです。

TCO'99 承認の要求事項は、環境、エルゴノミクス、有用性、電磁界放射、エネルギー消費、電気的安全性、火災に対する安全性など、さまざまな領域にわたっています。

TCO'99 は、環境の項目では、重金属、臭素や塩素を含む難燃剤、CFC（フロン）、塩素系溶剤などの含有および使用を制限することを課しています。ラベルが貼られた製品はリサイクルへの備えができていなくてはなりませんし、ひいては、製造者は実践していく場、すなわち所在国において環境保護にどのように対処するかの方針を持つことを余儀なくされるのです。

またエネルギーの項目では、コンピュータやディスプレイが一定時間使用されない場合、所定の時間が経過した後それらの消費電力を一段落またはそれ以上の複数段階を経て低いレベルまで節減することを要求しています。但し、再び使用する際、そのコンピュータはユーザーにとって不便のない程度の時間内で復帰することとなっています。

このラベルのついた製品は、例えば電磁界の低減、エルゴノミクス（身体面および視覚面）、有用性など環境に関して、厳しい要求事項を満たしていなければなりません。

この製品が満たしている環境要求事項の概略を右に示してあります。環境基準文書全文は下記宛にて要求することができます。

- TCO Development Unit
S-114 94 Stockholm, Sweden
Fax: +46 8 782 92 07, Email: (Internet): development@tco.se

TCO'99 の認証ラベリング製品に関する最新情報は、インターネットで下記のアドレスにアクセスして入手することができます。

- <http://www.tco-info.com/>

環境保護要求

難燃剤

難燃剤はプリント基板やケーブル、ワイヤ、キャビネット、コネクタに含まれています。これらは発火を防ぎ、少なくとも燃焼を抑えるために使用されます。コンピュータケースに使用されているプラスチックの 30% までが、難燃物質によってできている場合もあります。難燃剤の多くは臭素系あるいは塩素系であり、これらの難燃剤は他の環境有害物質群、PCB とも関わりがあります。臭素系、塩素系難燃剤と PCB は、生体蓄積・作用により魚を食料とする鳥類や哺乳類の繁殖に与えるダメージを含む、健康状態への深刻な影響を引き起こすと考えられています。難燃剤は人体内の血液にも発見されており、研究者達は胎児の成長障害の可能性を懸念しています。

TCO'99 は 25g 以上のプラスチック部品には有機結合した塩素や臭素を含む難燃剤が含まれていないよう要求しています。難燃剤のプリント板への使用は代用となる材料がないためは認められています。

カドミウム**

カドミウムは、再充電式電池やある種のコンピュータディスプレイの蛍光体に含まれています。カドミウムは神経組織にダメージを与え、多量に摂取すると中毒症状を引き起こします。

TCO'99 は電池、ディスプレイの蛍光体、ディスプレイに使用されている電気・電子部品にはカドミウムが一切含まれないよう要求しています。

水銀**

水銀は、電池、継電器、スイッチに含まれていることがあります。水銀は神経組織にダメージを与え、多量に摂取すると中毒症状を引き起こします。

TCO'99 は電池には水銀が一切含まれないよう要求しています。また、ラベルを貼られた製品に使用されている電気・電子部品には、水銀が一切含まれないよう要求しています。

CFC（フロン）

TCO'99 は CFC ならびに HCFC を製品の製造過程や、組み立ての際に使用しないよう要求しています。CFC（フロン）はプリント基板を洗浄する際に使用されることがあります。CFC はオゾン層を分解し、成層圏のオゾン層にダメージを与えます。その結果、地表に届く紫外線が増加し、例えば、皮膚がん（悪性黒色腫）になる危険性などが高まります。

鉛**

鉛は、CRT、ディスプレイのスクリーン、半田やコンデンサに含まれています。鉛は神経組織にダメージを与え、多量に摂取すると鉛中毒を引き起こします。

鉛の代替物質はまだ開発されていないため、TCO'99 は鉛の含有を認めています。

* 生体蓄積とは、生き物の体内に蓄積することを指します。

** 鉛、カドミウム、水銀は生体に蓄積する重金属です。

アフターサービス

本製品のアフターサービスに関してご不明な場合は、エイゾーサポートにお問い合わせください。エイゾーサポート一覧は裏表紙に記載してあります。

保証書・保証期間について

- この商品には保証書を別途添付しております。保証書はお買い上げの販売店でお渡ししますので、所定事項の記入、販売店の捺印の有無、および記載内容をご確認ください。なお、保証書は再発行致しませんので、大切に保管してください。
- 保証期間は、お買い上げの日より5年間かつ製品使用時間が30,000時間以内です。また、液晶パネルおよびバックライトの保証期間は、お買い上げの日より3年間です。
- 当社では、この製品の補修用部品（製品の機能を維持するために必要な部品）を製造終了後、最低7年間保有しています。補修用部品の最低保有期間が経過した後も、故障箇所によっては修理可能な場合がありますので、エイゾーサポートにご相談ください。

修理を依頼されるとき

- 保証期間中の場合
保証書の規定にしたがい、エイゾーサポートにて修理をさせていただきます。お買い求めの販売店、またはエイゾーサポートにご連絡ください。
- 保証期間を過ぎている場合
お買い求めの販売店、またはエイゾーサポートにご相談ください。修理範囲（サービス内容）、修理費用の目安、修理期間、修理手続きなどを説明いたします。

修理を依頼される場合にお知らせいただきたい内容

- お名前・ご連絡先の住所・電話番号/FAX番号
- お買い上げ年月日・販売店名
- モデル名・製造番号（製造番号は、本体の背面部のラベル上および保証書に表示されている8けたの番号です。例）S/N 12345678）
- 使用環境（コンピュータ/グラフィックスボード/OS・システムのバージョン/表示解像度等）
- 故障または異常の内容（できるだけ詳しく）

修理について

- 修理の際に当社の品質基準に適合した再生部品を使用することがありますのであらかじめご了承ください。

製品回収・リサイクルについて

- 本製品ご使用の廃棄は、下記回収・リサイクルシステムにお出してください。
なお、詳しい情報については、弊社のホームページもあわせてご覧ください。
(<http://www.eizo.co.jp>)

法人のお客様

本製品は、法人のお客様が使用后産業廃棄物として廃棄される場合、お客様の費用負担でお引取りいたします。詳細については下記までお問い合わせください。

[エイゾーサポートネットワーク株式会社]

電話での問合せ受付	FAX での問合せ受付
076-274-7369 (専用)	076-274-2416
月曜日～金曜日 (祝祭日及び弊社休日をのぞく) 9:30～17:30	24時間受付 但し、回答は営業時間帯 (電話受付時間帯と同じ)

個人のお客様

本製品をご購入された個人のお客様は、ご購入後すぐに同梱の「PC リサイクルマーク請求はがき」にて PC リサイクルマークをご請求ください。
マークは本体背面部のラベルの近くに貼付ください。

 PC リサイクル	個人のお客様が、このマークが付いた弊社製品の回収を情報機器リサイクルセンターにご依頼いただいた場合は、お客様に料金をご負担いただくことなく回収、再資源化します。
---	--

[情報機器リサイクルセンター]

電話での問合せ受付	インターネットでの問合せ受付
03-3455-6107	http://www.pc-eco.jp
月曜日～金曜日 (祝日及び年末年始をのぞく) 9:00～17:00	

特定化学物質の含有情報 (グリーンマーク)

日本工業規格 (JIS) C0950:2005 (通称 J-Moss) 「電子・電子機器の特定化 物質の含有表示方法」の基準値において、本機は特定化学物質の含有率が基準値以下の製品 (グリーンマーク製品) です。

本製品および弊社製品の「特定化学物質の含有情報」については、弊社のホームページをご参照ください。

(<http://www.eizo.co.jp>)



■製品に関するお問い合わせ先

EIZOコンタクトセンター 0120-956-812

受付時間：月～金 9：30～18：00（祝祭日、弊社休業日を除く）

■故障／修理に関するお問い合わせ先

エイゾーサポート仙台

〒980-0811 仙台市青葉区一番町2-3-22 仙台ビルディング1号館
TEL(022)212-8750 FAX(022)212-8758

エイゾーサポート東京

〒143-0006 東京都大田区平和島6-1-1
東京流通センター 物流ビル B棟4F BW4-1
TEL(03)5767-7726 FAX(03)5767-7727

エイゾーサポート名古屋

〒460-0003 名古屋市中区錦1-6-5 名古屋錦第一生命ビル
TEL(052)232-0151 FAX(052)232-7705

エイゾーサポート北陸

〒926-8566 石川県七尾市藤橋町ア部8-2
TEL(0767)52-7700 FAX(0767)52-0202

エイゾーサポート大阪

〒660-0862 尼崎市開明町2-11 神鋼建設ビル
TEL(06)6414-3770 FAX(06)6414-3771

エイゾーサポート福岡

〒810-0004 福岡市中央区渡辺通3-6-11 福岡フコク生命ビル
TEL(092)762-2170 FAX(092)715-7781

営業時間：月～金 9：30～17：30（祝祭日及び弊社休日を除く）



株式会社ナナオ

〒924-8566 石川県白山市下柏野町153番地

<http://www.eizo.co.jp>



環境保護のため、再生紙を使用しています。

第1版 2006年9月 Printed in Japan.

00N0L273A1
(U.M-L797-U-J)