

取扱説明書

FlexScan[®] L985EX

カラー液晶モニター

重要

ご使用前には必ず取扱説明書をよくお読みになり、
正しくお使いください。
この取扱説明書は大切に保管してください。



絵表示について

本書では以下のような絵表示を使用しています。内容をよく理解してから本文をお読みください。



警告

この表示を無視して誤った取扱いをすると、人が死亡または重傷を負う可能性がある内容を示しています。



注意

この表示を無視して誤った取扱いをすると、人が傷害を負う可能性がある内容、および物的損害のみ発生する可能性がある内容を示しています。



注意（警告を含む）を促すものです。たとえば  は「感電注意」を示しています。



禁止の行為を示すものです。たとえば  は「分解禁止」を示しています。



行為を強制したり指示するものです。たとえば  は「アース線を接続すること」を示しています。

この装置は、情報処理装置等電波障害自主規制協議会（VCCI）の基準に基づくクラスB情報技術装置です。この装置は、家庭環境で使用することを目的としていますが、この装置がラジオやテレビジョン受信機に近接して使用されると、受信障害を引き起こすことがあります。本書に従って正しい取り扱いをしてください。

本装置は、社団法人 電子情報技術産業協会(旧日本電子工業振興協会)の定めたパーソナルコンピュータの瞬時電圧低下対策ガイドラインを満足しております。しかし、ガイドラインの基準を上回る瞬時電圧低下に対しては、不都合が生じることがあります。

本装置は、社団法人 電子情報技術産業協会のパーソナルコンピュータの漏洩電流に関するガイドライン(PC-11-1988)に適合しております。

本装置は、平成6年10月3日付け経済産業省エネルギー庁公益事業部長通達、6資公部 第378号、家電・汎用品高調波抑制対策ガイドラインに適合しております。

当社は国際エネルギースタープログラムの参加事業者として、本製品が国際エネルギースタープログラムの基準に適合していると判断します。



本製品はエコマーク認定基準に定められた「機器のリサイクルに適した設計」に基づいて設計されています。

Copyright© 2002-2003 株式会社ナナオ All rights reserved.

1. 本書の著作権は株式会社ナナオに帰属します。本書の一部あるいは全部を株式会社ナナオからの事前の許諾を得ることなく転載することは固くお断りします。
2. 本書の内容について、将来予告なしに変更することがあります。
3. 本書の内容については、万全を期して作成しましたが、万一誤り、記載もれなどお気づきの点がありましたら、ご連絡ください。
4. 本機の使用を理由とする損害、逸失利益等の請求につきましては、上記にかかわらず、いかなる責任も負いかねますので、あらかじめご了承ください。
5. 乱丁本、落丁本の場合はお取り替えいたします。販売店までご連絡ください。

Apple、MacintoshはApple Computer Inc.の登録商標です。

IBM、VGAはInternational Business Machines Corporationの登録商標です。

VESA、DPMSはVideo Electronics Standards Associationの商標です。

Windowsは米国Microsoft Corporationの米国およびその他の国における登録商標です。

NECは日本電気(株)の登録商標です。

PowerManager、i-Soundは株式会社ナナオの商標です。EIZO、FlexScan、ScreenManagerは株式会社ナナオの登録商標です。

その他の各会社名、各製品名は、各社の商標または登録商標です。

もくじ

 使用上の注意.....	4
第 1 章 はじめに.....	9
1-1. 特長	9
1-2. 梱包品の確認.....	9
1-3. 各部の名称.....	10
第 2 章 接続手順.....	12
2-1. 接続の前に.....	12
2-2. 接続手順	13
2-3. 2 台のコンピュータをつなぐ	16
第 3 章 ScreenManager	18
3-1. 操作方法	18
3-2. 機能一覧	19
3-3. ファインコントラスト機能.....	20
3-4. 特殊機能	22
第 4 章 画面調整/設定	24
4-1. 画面調整	24
4-2. 画像が低解像度の場合.....	28
4-3. カラー調整.....	30
4-4. 節電設定について	32
第 5 章 アーム取付方法.....	34
第 6 章 故障かなと思ったら	36
第 7 章 お手入れ.....	40
第 8 章 仕様.....	41
第 9 章 用語集.....	44
第 10 章 付録.....	46
アフターサービス.....	50

⚠ 使用上の注意

重要

- 本製品は、日本国内専用品です。日本国外での使用に関して、当社は一切責任を負いかねます。

This product is designed for use in Japan only and cannot be used in any other countries.

- ご使用前には、「使用上の注意」および本体の「警告表示」をよく読み、必ずお守りください。

【警告表示位置】

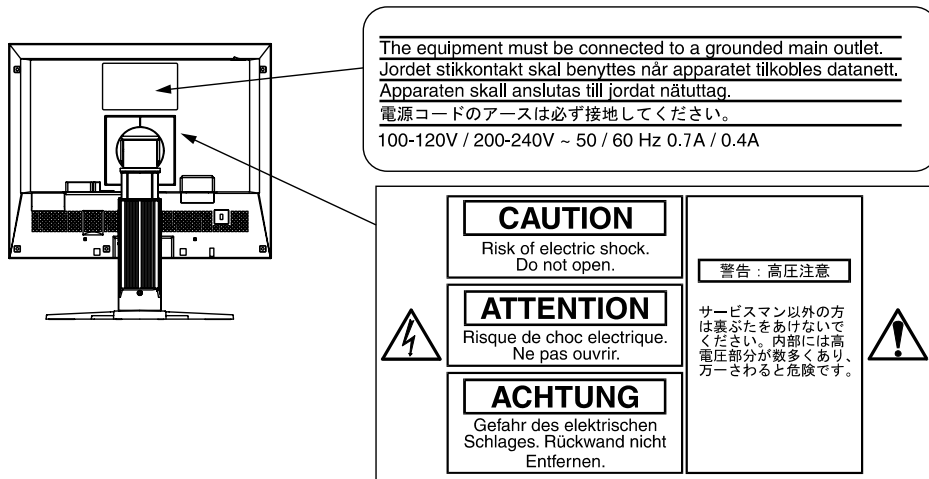

⚠ 警告

万一、異常現象（煙、異音、においなど）が発生した場合は、すぐに電源スイッチを切り、電源プラグを抜いて販売店またはエイゾーサポートに連絡する

そのまま使用すると火災や感電、故障の原因となります。



裏ぶたを開けない、製品を改造しない

本製品内部には、高電圧や高温になる部分があり、感電、やけどの原因となります。また、改造は火災、感電の原因となります。



修理は販売店またはエイゾーサポートに依頼する

お客様による修理は火災や感電、故障の原因となりますので、絶対におやめください。



警告

異物を入れない、液体を置かない

本製品内部に金属、燃えやすい物や液体が入ると、火災や感電、故障の原因となります。

万一、本製品内部に液体をこぼしたり、異物を落とした場合には、すぐに電源プラグを抜き、販売店またはエイゾーサポートにご連絡ください。

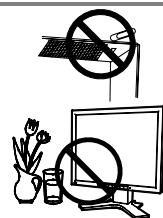

丈夫で安定した場所に置く

不安定な場所に置くと、落下することがあり、けがの原因となります。

万一、落とした場合は電源プラグを抜いて、販売店またはエイゾーサポートにご連絡ください。そのまま使用すると火災、感電の原因となります。



次のような場所には置かない

火災や感電、故障の原因となります。

- 屋外。車両・船舶などへの搭載。
- 湿気やほこりの多い場所。浴室、水場など。
- 油煙や湯気が直接当たる場所や熱器具、加湿器の近く。

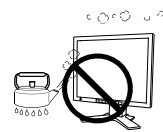

プラスチック袋は子供の手の届かない場所に保管する

包装用のプラスチック袋をかぶったりすると窒息の原因となります。



付属の電源コードを 100VAC 電源に接続して使用する

付属の電源コードは日本国内 100VAC 専用品です。

誤った接続をすると火災や感電の原因となります。



電源コードを抜くときは、プラグ部分を持つ

コード部分を引っ張るとコードが傷つき、火災、感電の原因となります。

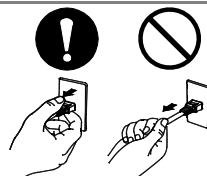

電源コンセントが二芯の場合、付属の二芯アダプタを使用し、安全（感電防止）および電磁界輻射低減のため、アースリード（緑）を必ず接地する

なお、アースリードは電源プラグをつなぐ前に接続し、電源プラグを抜いてから外してください。順序を守らないと感電の原因となります。

二芯アダプタのアースリード、および三芯プラグのアースが、コンセントの他の電極に接触しないようにしてください。

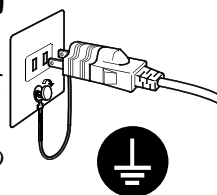

警告

次のような誤った電源接続をしない

誤った接続は火災、感電、故障の原因となります。

- 取扱説明書で指定された電源電圧以外への接続。
- タコ足配線。

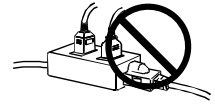

電源コードを傷つけない

電源コードに重いものをのせる、引っ張る、束ねて結ぶなどをしないでください。電源コードが破損（芯線の露出、断線など）し、火災や感電の原因となります。



雷が鳴り出したら、電源プラグやコードには触れない

感電の原因となります。



アーム（または他のスタンド）を使用する場合は、それらの取扱説明書の指示にしたがい、本機に付属のネジを使用し、確実に設置する

確実に設置されていないと、外れたり、倒れたりしてけがや故障の原因となります。万一、落とした場合は電源プラグを抜いて、販売店またはエイゾーサポートにご連絡ください。そのまま使用すると火災、感電の原因となります。また、取り外したスタンドを再度取り付ける場合には必ず元のネジを使用し、確実に固定してください。



液晶パネルが破損した場合、破損部分に直接素手で触れない

もし触れてしまった場合には、手をよく洗ってください。

万一、漏れ出た液晶が、誤って口や目に入った場合には、すぐに口や目をよく洗い、医師の診断を受けてください。そのまま放置した場合、中毒を起す恐れがあります。



ごみ廃棄場で処分されるごみの中に本製品を捨てない

本製品に使用の蛍光管（バックライト）の中には水銀が含まれているため、廃棄は地方自治体の規則に従ってください。



注意

運搬のときは、接続コードやオプション品を外す

コードを引っ掛けたり、移動中にオプション品が外れたりして、けがの原因となります。



本製品を移動させるときは、右図のように画面の下部を両手で持つ

落したりするとけがや故障の原因となります。

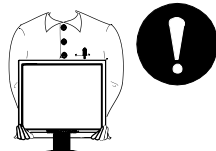

通風孔をふさがない

- 通風孔の上や周囲にものを置かない。
- 風通しの悪い、狭いところに置かない。
- 横倒しや逆さにして使わない。

通風孔をふさぐと、内部が高温になり、火災や感電、故障の原因となります。



濡れた手で電源プラグに触れない

感電の原因となります。



電源プラグの周囲にものを置かない

火災や感電防止のため、異常が起きた時すぐ電源プラグを抜けるようにしておいてください。



電源プラグ周辺は定期的に掃除する

ほこり、水、油などが付着すると火災の原因となります。



クリーニングの際は電源プラグを抜く

プラグを差したままでおこなうと、感電の原因となります。



長時間使用しない場合には、安全および省エネルギーのため、本体の電源スイッチを切った後、電源プラグも抜く



液晶パネルについて

経年使用による輝度変化を抑え、安定した輝度を保つためには、ブライトネスを下げても使用されることをおすすめします。

画面上に欠点、発光している少数のドットが見られることがありますが、液晶パネルの特性によるもので、製品本体の欠陥ではありません。

液晶パネルに使用される蛍光管（バックライト）には寿命があります。画面が暗くなったり、ちらついたり、点灯しなくなったときには、販売店またはエイゾーサポートにお問い合わせください。

液晶パネル面やパネルの外枠は強く押さないでください。強く押すと、干渉縞が発生するなど表示異常を起こすことがありますので取り扱いにご注意ください。また、液晶パネル面に圧力を加えたままにしておきますと、液晶の劣化や、パネルの破損などにつながる恐れがあります。（液晶パネルを押したあとが残った場合、画面全体に白い画像を表示すると解消されることがあります。）

液晶パネルを固いものや先の尖ったもの（ペン先、ピンセット）などで押しついたり、こすつたりしないようにしてください。傷がつく恐れがあります。なお、ティッシュペーパーなどで強くこすつても傷が入りますのでご注意ください。

第1章 はじめに

このたびは当社カラー液晶モニターをお買い求めいただき、誠にありがとうございます。

1-1. 特長

- 2系統信号入力搭載 (DVI-I、D-Sub15 ピン (ミニ) コネクタ)
- DVI (p.45) デジタル入力 (TMDS (p.45)) 対応
- 水平周波数: アナログ信号入力時 24~94kHz、デジタル信号入力時 31~76kHz
垂直周波数: アナログ信号入力時 49~86Hz (1600x1200 モード時 49~76Hz)
デジタル信号入力時 59~61Hz、(VGA TEXT 時 69~71Hz)
- 表示解像度: 1600 ドット×1200 ライン
- スムージング (ソフト~シャープ) 機能搭載 (拡大表示時、p.28)
- ファインコントラスト機能を搭載し、表示画像に適した画面選択が可能 (p.20)
- マウスやキーボードを使って操作できるユーティリティソフトウェア「ScreenManager Pro for LCD (Windows 用)」を添付 (EIZO LCD ユーティリティディスクを参照)
- 高さ調整機能付きスタンドによる、自由な高さ調整
- スリムエッジ (狭額縁) 仕様
- 縦型表示対応

1-2. 梱包品の確認

以下のものがすべて入っているか確認してください。万一、不足しているものや破損しているものがある場合は、販売店またはエイゾーサポートにご連絡ください。

- モニター本体
- 電源コード
- 二芯アダプタ
- 信号ケーブル (FD-C39)
- 信号ケーブル (FD-C16)
- 信号ケーブル (MD-C87)
- EIZO USB ケーブル (MD-C93)
- 「EIZO LCD ユーティリティディスク」
- 取扱説明書 (本書)
- 保証書

参考

- 梱包箱や梱包材は、本機の移動や輸送用に保管していただくことをおすすめします。

1-3. 各部の名称

前面

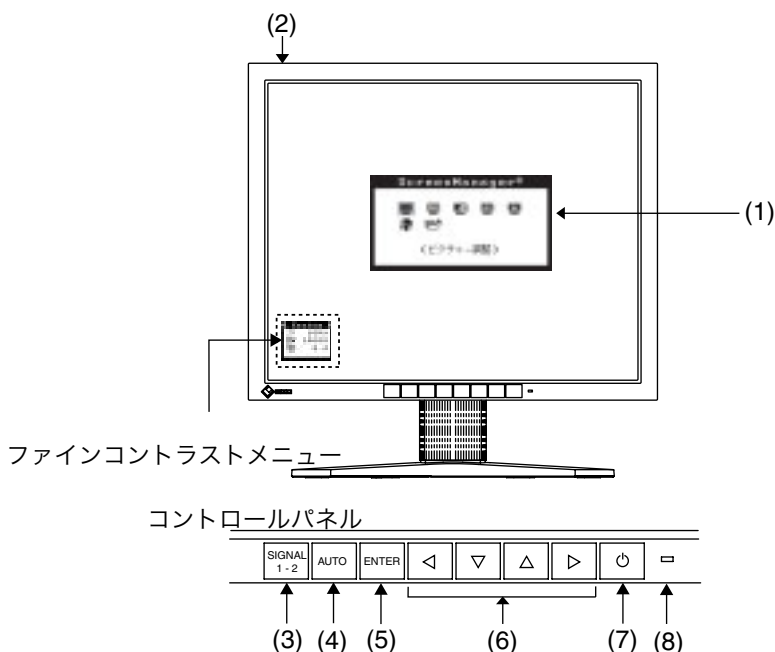

- (1) ScreenManager[®]メインメニュー
- (2) 主電源スイッチ
- (3) 入力切替ボタン
- (4) オートボタン
- (5) エンターボタン
- (6) コントロールボタン^{※1} (左・下・上・右) ^{※2}
- (7) 電源ボタン
- (8) 電源ランプ^{※3}

青	オペレーションモード
黄	節電モード
黄 2 回点滅	節電モード (デジタル信号入力オフモード時)
黄 ゆっくり点滅	電源ボタンオフ状態 (主電源スイッチオン)
消灯	電源オフ

※1 コントロールボタンの左ボタンまたは、右ボタンを直接押すと、ファインコントラストメニューの表示、モードの切り替えができます。ScreenManager のメインメニューとファインコントラストメニューを同時に表示することはできません。(p.20 参照)

※2 ScreenManager<その他>メニューの<設置方向> (p.19参照) を「縦置き」に設定すると、上・左・右・下に変わります。

※3 画面表示時 (オペレーションモード) の電源ランプ (青) を無灯にすることができます。(p.19参照) オフタイマー設定時の電源ランプ表示については p.22を参照してください。

背面

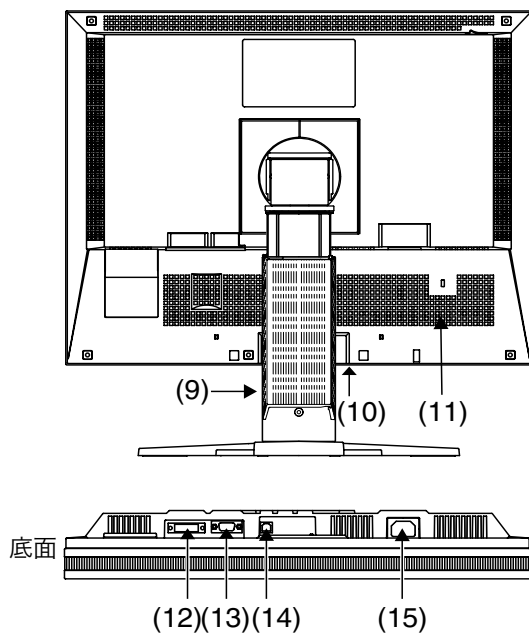

- (9) 高さ調整機能付きスタンド^{※4}
- (10) i-Sound™ (オプションスピーカー) 用電源端子カバー
- (11) 盗難防止用ロック^{※5}
- (12) DVI-I コネクタ (SIGNAL1)
- (13) D-Sub15 ピン (ミニ) コネクタ (SIGNAL2)
- (14) USB アップストリームポート (1 ポート)
- (15) 電源コネクタ

※4 本機はモニターの縦型表示に対応しています。(時計回りに 90 度回転させることができます。)

また、本機はスタンド部分を取り外してアーム (別のスタンド) を取り付けすることができます。(p.34参照)

※5 盗難防止用ロックは、Kensington 社製のマイクロサーバーセキュリティシステムに対応しています。

第2章 接続手順

2-1. 接続の前に

今まで使用していたモニターを本機に置き換える場合、コンピュータと接続する前に、下表を参照して、必ず本機で表示できる解像度 (p.44)、周波数に変更しておいてください。

参考

- DDC に対応したシステムの場合、本機をコンピュータに接続するだけで特別な設定をすることなく、最適な解像度、リフレッシュレートの設定が可能になります。

アナログ信号入力をする場合

解像度	垂直周波数	ドットクロック	備考
640 × 400	70 Hz	202.5 MHz (最大)	NEC PC-9821 シリーズ
640 × 480	67 Hz		Apple Macintosh
640 × 480	~85 Hz		VGA, VESA
720 × 400	70 Hz		VGA TEXT
800 × 600	~85 Hz		VESA
832 × 624	75 Hz		Apple Macintosh
1024 × 768	~85 Hz		VESA
1152 × 864	75 Hz		VESA
1152 × 870	75 Hz		Apple Macintosh
1280 × 960	60 Hz		VESA
1280 × 960	75 Hz		Apple Macintosh
1280 × 1024	~85 Hz		VESA
1600 × 1200	~75 Hz		VESA

デジタル信号入力をする場合

下記解像度にのみ対応しています。

解像度	垂直周波数	ドットクロック	備考
640 × 480	60 Hz	162 MHz (最大)	VGA
720 × 400	70 Hz		VGA TEXT
800 × 600	60 Hz		VESA
1024 × 768	60 Hz		VESA
1280 × 1024	60 Hz		VESA
1600 × 1200	60 Hz		VESA

2-2. 接続手順

注意点

- モニターとコンピュータの電源が入っていないことを確認してください。

1. 信号ケーブルを信号入力コネクタとコンピュータに接続します。

信号ケーブル接続後、各コネクタの固定ネジを最後までしっかりと回して、確実に固定してください。

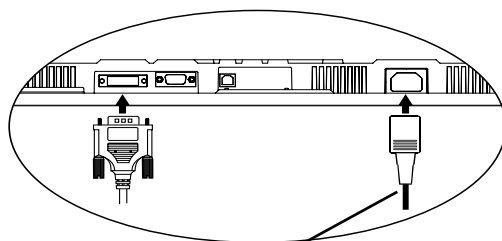

電源コード

アナログ信号を入力する場合

ケーブル	コネクタ	コンピュータ
信号ケーブル (付属 MD-C87) 	ビデオ出力コネクタ/ D-Sub15 ピン (ミニ) モニター側入力コネク タ/ D-Sub15 ピン (ミニ)	● DOS/V マシン ● Power Macintosh G3 (Blue&White) / Power Mac G4 (VGA) ● PC98-NX シリーズ
信号ケーブル (付属 MD-C87) +M6A* (別 売) 	ビデオ出力コネクタ/ D-Sub15 ピン モニター側入力コネク タ/ D-Sub15 ピン (ミニ)	● Macintosh (*Macintosh 用アダプタ)
信号ケーブル (付属 FD-C16) 	ビデオ出力コネクタ/ D-Sub15 ピン (ミニ) モニター側入力コネク タ/ DVI コネクタ	● DOS/V マシン ● Power Macintosh G3 (Blue&White) / Power Mac G4 (VGA) ● PC98-NX シリーズ
信号ケーブル (付属 FD-C16) +M6A* (別売) 	ビデオ出力コネクタ/ D-Sub15 ピン モニター側入力コネク タ/ DVI コネクタ	● Macintosh (*Macintosh 用アダプタ)

デジタル信号を入力する場合

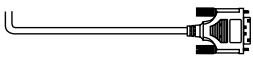
ケーブル	コネクタ	コンピュータ
信号ケーブル (付属 FD-C39) 	ビデオ出力コネクタ /DVI コネクタ モニター側入力コネクタ /DVI コネクタ	● デジタルグラフィックスボード ● Power Mac G4 (DVI)

注意点

- Power Mac G4/G4 Cube の ADC (Apple Display Connector) には対応していません。

2. 付属の電源コードを電源コネクタに接続します。

3. ケーブル類をケーブルホルダーに収納します。

注意点

- ケーブル類をケーブルホルダーに収納する場合、またはケーブルホルダーから排出する場合は、ケーブル挿入口の突起をつまんでケーブル挿入口を開閉してください。
- ケーブル類を収納する際は、スタンドの昇降、縦型表示を考慮して、長さにより多少の余裕をもたせてください。また、ケーブル挿入口側にケーブル類を引き回して収納してください。

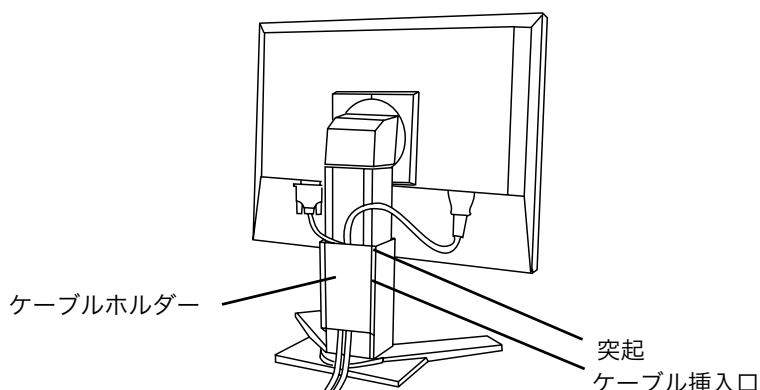

4. 電源コードを電源コンセントに接続します。

⚠ 警告

付属の電源コードを 100VAC 電源に接続して使用する

付属の電源コードは日本国内 100VAC 専用品です。
誤った接続をすると火災や感電の原因となります。



警告

電源コンセントが二芯の場合、付属の二芯アダプタを使用し、安全および電磁界放射低減のため、アースリード（緑）を必ず接地する

なお、アースリードは電源プラグをつなぐ前に接続し、電源プラグを抜いてから外してください。順序を守らないと感電の原因となります。二芯アダプタのアースリード、および三芯プラグのアースが、コンセントの他の電極に接触しないようにしてください。

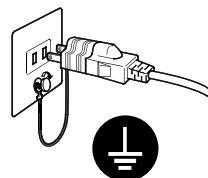

5. 電源を入れます。

モニターの電源を入れてから、コンピュータの電源を入れます。

電源ランプが点灯（青色）し、画面が表示されます。

電源スイッチを入れても画面が表示されない場合には、「第 6 章 故障かなと思ったら (p.36)」を参照してください。

使用後は、電源を切ってください。

参考

- 電源を入れると、画面右上に入力されている信号の種類（入力信号 1 または 2/アナログまたはデジタル）がおよそ 2 秒間表示されます。
- 画面が暗すぎたり、明るすぎたりすると目に悪影響を及ぼすことがあります。状況に応じてモニター画面の明るさを調整してください。
- 長時間モニター画面を見続けると目が疲れますので、1 時間に 10 分程度の休憩を取ってください。

6. 「ScreenManager Pro for LCD (Windows 用)」を使用する場合、USB 対応のコンピュータ（あるいは他の USB ハブ）のダウンストリームとモニターのアップストリームを USB ケーブルで接続します。

USB ケーブルを接続すると自動的に USB 機能がセットアップされます。ユーティリティソフトウェア「ScreenManager Pro for LCD」については「EIZO LCD ユーティリティディスク」内 readme.txt を参照してください。

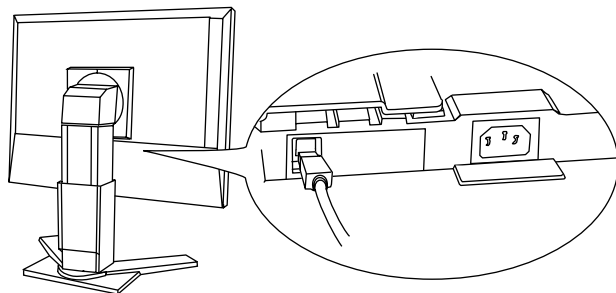



2-3. 2 台のコンピュータをつなぐ

本機は、背面の DVI-I コネクタ、D-Sub15 ピン（ミニ）コネクタに 2 台のコンピュータを接続し、切り替えて表示することができます。

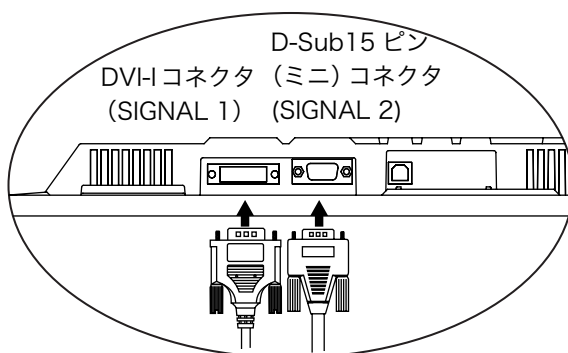
接続例

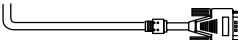

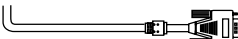
	コンピュータ 1			コンピュータ 2		
例 1	アナログ	D-Sub 15 ピン (ミニ)	信号ケーブル (付属 FD-C16) 	信号ケーブル (付属 MD-C87) 	D-Sub 15 ピン (ミニ)	アナログ
例 2	デジタル	DVI	信号ケーブル (付属 FD-C39) 	信号ケーブル (付属 MD-C87) 	D-Sub 15 ピン (ミニ)	アナログ

注意点

- 信号ケーブル (FD-C16) を使用する場合、必ずコンピュータ側に D-Sub15 ピン（ミニ）コネクタを、モニター側に DVI-I コネクタを接続してください。逆に接続した場合、画面は表示されません。

入力信号の切り替え方法

コントロールパネルの入力切替ボタンで切り替えます。押すたびに信号が切り替わります。なお、信号を切り替えた時には、現在表示されている信号の種類（入力信号 1 または 2 / アナログまたはデジタル）が画面右上に 2 秒間表示されます。



優先的に表示される信号を設定する

2台のコンピュータを接続した時、どちらか一方のコンピュータを優先的に表示させることができます。モニターは定期的に入力信号を確認し、＜入力プライオリティ＞設定で優先のおかれている信号が入力されてきた場合、そちらの信号に自動で切り替わります。

コンピュータが1台しか接続されていない場合は、優先信号が入力信号1または2のどちらかに設定されていても、信号は自動検知されます。

優先設定	機能
1 (「入力信号1」、DVI-Iコネクタからの入力)	コンピュータが2台接続されている場合は、以下の場合に優先入力設定が機能します。 <ul style="list-style-type: none">● モニターの電源を入れたとき● 「入力信号2」を表示していても「入力信号1」の信号状態が変化した場合
2 (「入力信号2」、D-Sub15ピン(ミニ)コネクタからの入力)	コンピュータが2台接続されている場合は、以下の場合に優先入力設定が機能します。 <ul style="list-style-type: none">● モニターの電源を入れたとき● 「入力信号1」を表示していても「入力信号2」の信号状態が変化した場合
マニュアル	コンピュータの信号を自動検知しません。コントロールパネルの入力切替ボタンで表示させたい入力信号を選択してください。

参考

● 節電機能について

＜入力プライオリティ＞で「1」または「2」が選択されている場合は、2台のコンピュータの両方が節電モードに入っている場合のみモニターの節電機能が動作します。

第3章 ScreenManager

3-1. 操作方法

画面調整/設定とファインコントラストモードの切替を簡単におこなえます。

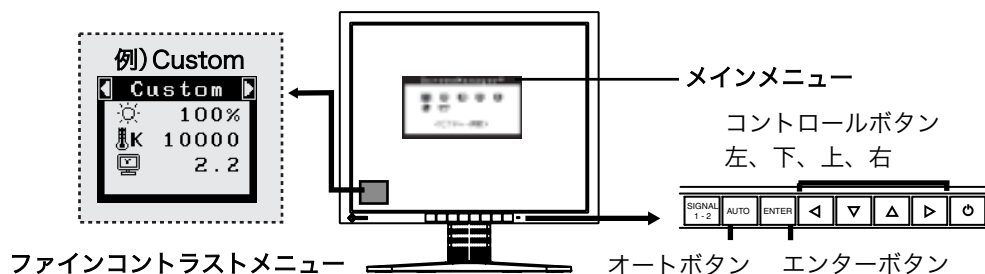

注意点

- メインメニューとファインコントラストメニューを同時に表示することはできません。

1. メニューの表示

コントロールパネルのエンターボタンを押し、メインメニューを表示します。

2. 調整/設定

- (1) コントロールボタンで、調整/設定したい項目を選択し、エンターボタンを押して、選択した項目のサブメニューを表示します。
- (2) コントロールボタンで、調整/設定したい項目を選択し、エンターボタンを押して、選択した項目の調整/設定メニューを表示します。
- (3) コントロールボタンで調整/設定し、エンターボタンを押して確定します。

3. 終了

- (1) サブメニューより<リターン>を選択し（下ボタンを2回押すと移動します。）、エンターボタンを押して、メインメニューに戻ります。
- (2) メインメニューより<メニューオフ>を選択し（下ボタンを2回押すと移動します。）、エンターボタンを押して、ScreenManagerを終了します。

参考

- エンターボタンをすばやく続けて2回押すと、どの調整メニューからでもScreenManagerを終了することができます。

ファインコントラストメニュー

コントロールパネルの左ボタンまたは、右ボタンを直接押すと、ファインコントラストモードの切り替えができます。(Text、Picture、Movie、sRGB、Custom、External) エンターボタンを押すと終了します。(参照 p.20)

3-2. 機能一覧

ScreenManager の調整、および設定項目一覧表です。

「*」はアナログ信号入力のみ、「**」はデジタル信号入力のための機能です。

メインメニュー	サブメニュー	調整/設定内容	
ピクチャー調整	クロック	* 「4-1. 画面調整」(p.24) 参照	
	フェーズ	*	
	ポジション		
	解像度		
	レンジ調整	*	
	スムージング		
	信号フィルタ	*	
カラー(Custom) ^{*1}	ブライトネス	「4-3. カラー調整」(p.30) 参照	
	色温度		
	ガンマ		
	色の濃さ		
	色合い		
	ゲイン		
	6色調整		
	リセット		
PowerManager	DVI DMPM	** 「4-4. 節電設定について」(p.32) 参照	
	VESA DPMS	*	
	EIZO MPMS	*	
その他	拡大モード	「4-2. 画像が低解像度の場合」(p.28) 参照	
	ポーター		
	入力プライオリティ	優先的に表示される信号を選択する (p.17)	
	オフタイマー	タイマー(使用時間)を設定する (p.22)	
	ビープ音	ビープ音を設定する p.42)	
	メニュー設定	サイズ	メニューサイズを拡大する
		ポジション	メニュー位置を移動する
		オフタイマー	メニュー表示時間を設定する ^{*2}
		半透明	メニューの透明度を設定する
	設置方向	メニューの向きを 90 度回転する	
	電源ランプ	画面表示時の電源ランプ (青) を無灯にする (p.23)	
リセット	調整/設定状態をすべて初期設定に戻す (p.42)		
インフォメーション	インフォメーション	設定状況および機種名、製造番号、モニターの使用時間 ^{*3} を確認する	
言語選択	英語・ドイツ語・フランス語・スペイン語・イタリア語・スウェーデン語・日本語	ScreenManager の言語を選択する	

※¹ <カラー>メニューで調整/設定できる機能はファインコントラストモードにより異なります。表は Custom モードの場合のサブメニューです。(参照 p.30)

※² ファインコントラストメニューの表示時間は変更されません。

※³ 工場検査などのため、購入時に使用時間が「0」ではない場合があります。

3-3. ファインコントラスト機能

モニターの明るさなどを表示画像に適した設定に変更できます。

ファインコントラストモードを選択する

コントロールボタンの左もしくは右を押すと、ファインコントラストメニューが画面左下に表示されます。ボタンを押すたびに6つのモードが切り替わり表示されます。

参考

ScreenManager のメインメニューを画面に表示しているときは、ファインコントラストメニューは起動しません。

終了

エンターボタンを押すと終了します。



ファインコントラストモードの種類

表示画像に最適な表示モード (6種類) を選択できます。

モード	目的
Text	ワープロや計算ソフトなどの文字表示
Picture	写真やイラストなどの静止画を表示
Movie	動画、静止画を明るく表示
sRGB	インターネット上などで、原画像に基づいた色合いで表示
Custom	好みに応じた色設定
External	ユーティリティソフトウェア「ScreenManager Pro for LCD (Windows 用)」を使った、色座標値設定による色再現 (詳細は、EIZO LCD ユーティリティディスクを参照してください。)

ファインコントラストモードのカラー設定を変更する

ファインコントラストメニューで<ブライツネス>、<色温度>、<ガンマ>の調整/設定ができます。上・下のコントロールボタンで調整/設定したい項目を選択し、左・右のコントロールボタンで調整/設定します。(色温度、ガンマの値はモードによっては固定(Fixed)されています。(参照 p.30))

詳細な調整

ScreenManager の<カラー>メニューでは各モードごとにさらに詳細なカラー調整ができます。(参照 p.30)

3-4. 特殊機能

調整ロック機能

一度調整/設定した状態をむやみに変更したくないときにご利用ください。

ロックされる機能	<ul style="list-style-type: none">● ScreenManager による調整/設定● オートボタン
ロックされない機能	<ul style="list-style-type: none">● コントロールボタンによるファインコントラストモードの選択/調整● 入力切替ボタン

[設定方法]

コントロールパネルの電源ボタンを押していったん電源を切ります。その後、オートボタンを押しながら電源を入れると、調整ロックがかかり画面が表示されます。

[解除方法]

コントロールパネルの電源ボタンを押していったん電源を切ります。その後、オートボタンを押しながら再度電源を入れると、調整ロックが解除され画面が表示されます。

タイマー機能

モニターの使用時間を設定することにより、設定した時間が終了すると自動的にモニターの電源がオフされます。モニターに長時間同じ画像を表示していると生じる残像現象 (p.44) を軽減するための機能です。一日中同じ画像を表示しておくような場合にご利用ください。

[設定方法]

- (1) ScreenManager<その他>メニューより<オフタイマー>を選択します。
- (2) 「有効」を選択した後、モニターの使用時間 (1H~23H) を設定します。

[オフタイマーの流れ]

タイマー	モニターの状態	電源ランプ
設定時間 (1H~23H)	オン	青点灯
設定時間終了 15 分前	予告期間 ¹	青点滅
設定時間終了後	電源オフ	黄ゆっくり点滅

¹ 予告期間中にコントロールパネルの電源ボタンを押すと、押した時点から 90 分延長することができます。延長は制限がなく何度でもできます。

[復帰方法]

コントロールパネルの電源ボタンを押します。

注意点

- 節電モード時でもオフタイマーは機能しますが、予告機能は動きません。予告なしに電源がオフされます。

電源ランプ設定

画面表示時の電源ランプ（青）を無灯にすることができます（初期設定では、電源ランプは電源を入れたときに点灯します）。

[設定方法]

- (1) ScreenManager の<その他>メニューより<電源ランプ>を選択します。
- (2) 「無効」に設定します。

EIZO ロゴ非表示機能

本機の電源を入れた時に、EIZO ロゴが画面中央に表示されます。このロゴの表示/非表示の切り替えができます。（初期設定ではロゴが表示されます。）

[設定方法]

コントロールパネルの電源ボタンを押して、いったん電源を切ります。その後、エンターボタンを押しながら電源を入れると、ロゴが表示されなくなります。

[解除方法]

コントロールパネルの電源ボタンを押して、いったん電源を切ります。その後、エンターボタンを押しながら電源を入れると、再びロゴが表示されます。

第 4 章 画面調整/設定

4-1. 画面調整

注意点

- 調整はモニターの電源を入れて、20 分以上経過してからおこなってください。(内部の電気部品の動作が安定するのに約 20 分かかります。)

デジタル信号入力の画面調整については、(p.27) を参照してください。

アナログ信号入力の場合

液晶モニターの画面の調整とは、使用するシステムに合わせ、画面のちらつきを抑えたり画像の表示位置やサイズを正しく調整するためのものです。快適に使用していただくために、モニターを初めてセットアップしたときや使用しているシステムの設定を変更した場合には、ScreenManager を使用して画面を調整していただくことをおすすめします。付属のユーティリティディスクに画面調整用プログラムが含まれていますのでご利用ください。

調整手順

1. コントロールパネルのオートボタンを押します。

“もう一度オートボタンを押すとオートアジャストが実行されます”のメッセージが 5 秒間表示されます。メッセージが表示されている間にもう一度オートボタンを押すと、自動調整機能が働き (動作中であることを示すメッセージが表示されます)、クロック、フェーズ、表示位置、解像度が調整されます。

注意点

- この機能は Macintosh や Windows など画面の表示可能エリア全体に画像が表示されている場合に正しく動作します。
DOS プロンプトのような画面の一部にしか画像が表示されていない場合や、壁紙など背景を黒で使用している場合には正しく動作しません。
一部のグラフィックスボードで正しく動作しない場合があります。

オートボタンで調整しきれない場合は以降の手順にしたがって調整をおこなってください。正確に表示された場合は、手順 4 にお進みください。

2. 画面調整用プログラムを起動します。

「EIZO LCD ユーティリティディスク」(付属品) より、ご使用のシステムに対応した「画面調整プログラム」をディスク内の readme.txt あるいは「お読みください」ファイルにしたがって起動します。起動後はプログラムの指示にしたがって調整してください。(Windows をお使いの方は「EIZO LCD ユーティリティディスク」の起動メニューから、直接実行できます。)

参考

- ご使用のシステムに対応したプログラムがない場合は、画面に1ドット抜きのパターン（下記参照）などを表示して以下の手順に進んでください。

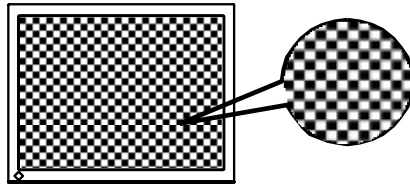

3. ScreenManager の<ピクチャー調整>メニューにより調整します。

(1) 縦縞が出ている場合

→  <クロック> (p.44) を調整します。

<クロック>を選択し、左・右のコントロールボタンを使用して縦縞が消えるように調整します。調整が合ったポイントを見逃しやすいので、コントロールボタンはゆっくり押して調整するようにしてください。

調整後、画面全体ににじみやちらつき、横線が出た場合は次の「(2)フェーズ調整」にすみ調整をおこなってください。

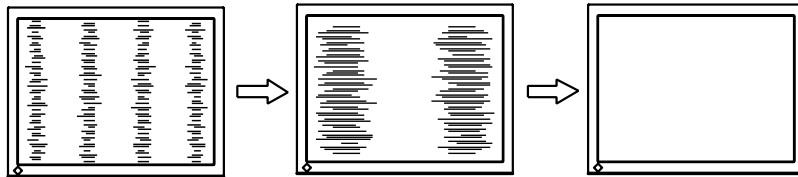

(2) ちらついたり、にじむように見える場合

→  <フェーズ> (p.45) を調整します。

<フェーズ>を選択し、左・右のコントロールボタンを使用して最もちらつきやにじみのない画面に調整します。

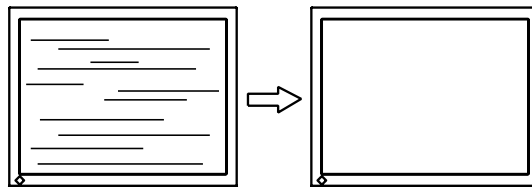
**注意点**

- お使いのコンピュータやグラフィックスボードによっては、完全になくなるものがあります。

(3) 表示位置がずれている場合

→  <ポジション>を調整します。

液晶モニターは画素数および画素位置が固定であるため、画像の正しい表示位置は1箇所です。ポジション調整とは画像を正しい位置に移動させるための調整です。

<ポジション>を選択し、画像の左上とマーカーが合うように上・下・左・右のコントロールボタンで調整します。

調整後、画面に縦縞が現れた場合は、「(1)クロック調整」に戻り、再度調整をおこなってください。(クロック→フェーズ→ポジション)

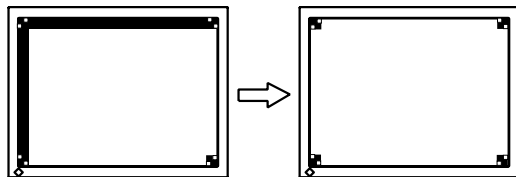

(4) 余分な画像が表示されていたり、画像が切れている場合

→  <解像度>を確認します。

<解像度>を選択し、調整メニューに表示されている解像度と、入力信号の解像度が同じになるように上・下のコントロールボタンで垂直方向の、左・右のコントロールボタンで水平方向の解像度を調整します。

表示ドット数が多いため、余分な画像が表示されている

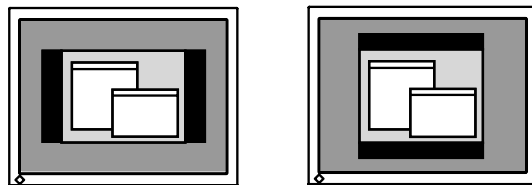

表示ドット数が少ないため、画像が切れている

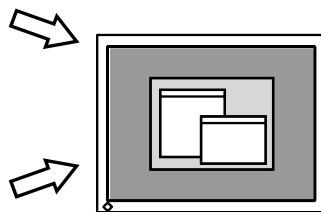
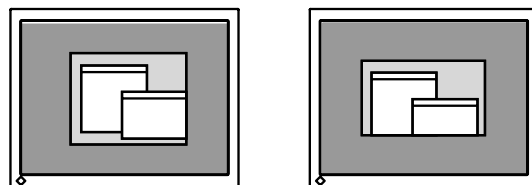

4. 信号の出力レンジ（レンジ調整）を調整します。

→  <ピクチャー調整>メニューの<レンジ調整> (p.45) で調整します。

信号の出力レベルを調整し、すべての色階調（0～255）を表示できるように調整します。

[設定方法]

<ピクチャー調整>メニューより<レンジ調整>の調整メニューを表示させた状態で、コントロールパネルのオートボタンを押します。出力レンジが自動的に調整され、最大の色階調で画像を表示します。

デジタル信号入力の場合

デジタル信号入力の場合は、本機の設定データに基づいて画面が正しく表示されます。表示位置がずれていたり、画像が切れていたりする場合は、<ピクチャー調整>を使用して以下の調整をしてください。

1. 表示位置がずれている場合

→  <ポジション>を調整します。

調整方法については p.26 を参照してください。

2. 余分な画像が表示されていたり、画像が切れている場合

→  <解像度>を確認します。

調整方法については p.26 を参照してください。

4-2. 画像が低解像度の場合

VGA640x480 などの低解像度は 1600x1200 に (画面いっぱい) に自動的に拡大されますが、<その他>メニューの<拡大モード>機能を使用して表示サイズを切り替えることができます。

1. 画像の表示サイズを変更する場合

→  <拡大モード>で切り替えます。

<その他>メニューより<拡大モード>を選択し、上・下のコントロールボタンでモード (拡大/ノーマル) を選択します。

メニュー	機能
フルスクリーン	画面いっぱいに画像を表示します。ただし、拡大比率は縦・横一定ではないため、表示画像に歪みが見られる場合があります。
拡大	画面いっぱいに画像を表示します。ただし、拡大比率を縦・横一定にするため、水平・垂直のどちらかの方向に画像が表示されない部分が残る場合があります。
ノーマル	設定した解像度のままの大きさで画像が表示されます。

例：1280x1024 を表示した場合

フルスクリーン
(初期設定)

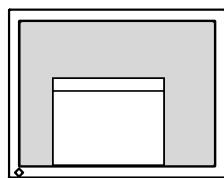

(1600×1200)

拡大

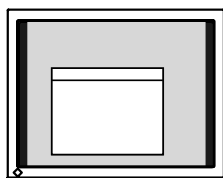

(1500×1200)

ノーマル

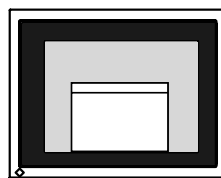

(1280×1024)

2. 文字や線がぼやけて見える場合

→  <スムージング>の設定を切り替えます。

低解像度を「フルスクリーン」、「拡大」モードで表示した場合、表示された画像の文字や線がぼやけて見える場合があります。

<ピクチャー調整>メニューより<スムージング>を選択し、1~5 段階 (ソフト~シャープ) から好みに応じて選択します。

注意点

- <スムージング>アイコンは、以下の解像度では選択できません。
 - 1600x1200 の場合
 - <拡大モード>で解像度を 2 倍に拡大した場合
(例：800x600 を 1600x1200 に拡大設定)

3. 画像が表示されていない部分（ボーダー）の明るさを設定する場合

→  <ボーダー>で設定します。

「ノーマル」、「拡大」モード時には、画像の周囲にボーダー（画像が表示されていない暗い部分）が表示されます。

<その他>メニューより<ボーダー>を選択し、左・右のコントロールボタンで調整します。

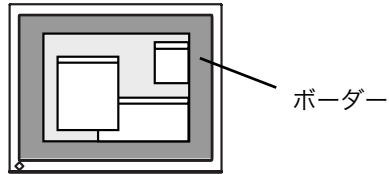

ボーダー

4-3. カラー調整

ScreenManager の<カラー>メニューで、ファインコントラストモードごとに独立した、カラー調整の設定、保存ができます。









アナログ信号のカラー調整をおこなうときは、まず<レンジ調整>(p.27)をおこなってください。

カラー調整中にファインコントラストモードの変更はできません。あらかじめ、ファインコントラストモードをコントロールボタンで設定しておいてください。

調整項目

ファインコントラストモードにより、<カラー>メニューで調整/設定できる機能が異なります。(表示メニューも異なります。)

○：調整/設定可　—：工場にて設定済み









アイコン	機能名		ファインコントラストモード					
			Text	Picture	Movie	sRGB	Custom	External
	ブライトネス	*	○	○	○	○	○	○
	色温度	*	○	○	○	—	○	—
	ガンマ	*	○	—	—	—	○	—
	色の濃さ		○	○	○	—	○	—
	色合い		○	○	○	—	○	—
	ゲイン		—	—	—	—	○	—
	6色調整		—	—	—	—	○	—
	リセット		○	○	○	—	○	—

*これらの調整項目はファインコントラストメニューでも調整/設定ができます。(参照 p.20)

注意点

- 調整はモニターの電源を入れて、20分以上経過してからおこなってください。(内部の電気部品の動作が安定するのに約20分かかります。)
- <カラー>メニューの<リセット>を選択すると、ファインコントラストモードで選択しているモードの色調は初期設定(工場出荷状態)に戻ります。
- モニターにはそれぞれ個体差があるため、複数台を並べると同じ画像でも異なる色に見える場合があります。複数台の色を合わせるときは、視覚的に判断しながら微調整してください。

調整内容

メニュー	内容	調整範囲
ブライトネス 	画面全体の明るさを好みの状態に調整する	0~100%
色温度(p.44) 	色温度の選択	4,000K~10,000K まで 500K 単位で選択します。(9,300K 含む) 初期設定は「オフ」(パネル本来の色)です。
	参考 <ul style="list-style-type: none"> ● 「K」表示は調整値の目安としてご利用ください。 ● 4,000K より低く、あるいは 10,000K より高くすると、設定が自動的に「オフ」になります。 	
ガンマ(p.44) 	ガンマ値の設定	1.4~3.0
	注意点 <ul style="list-style-type: none"> ● ガンマ機能についてはデジタル信号入力でのご使用をおすすめします。アナログ信号入力の場合は 1.8~2.2 に設定してください。 	
色の濃さ 	色を鮮やかにする	-16~16 最小値(-16)で白黒の画面となります。
	注意点 <ul style="list-style-type: none"> ● 本機能を使用することにより、すべての色階調を表示できないことがあります。 	
色合い 	肌色などを好みの色合いにする	-20~20
	注意点 <ul style="list-style-type: none"> ● 本機能を使用することにより、すべての色階調を表示できないことがあります。 	
ゲイン 	赤、緑、青をそれぞれ調整し、好みの色調にする	0~100% 赤、緑、青のそれぞれの明度を調整することにより、色調を自分でつくります。背景が白またはグレーの画像を表示して調整してください。
	参考 <ul style="list-style-type: none"> ● 「%」表示は調整値の目安としてご利用ください。 ● 本設定は<色温度>(p.44参照)の設定をすると無効になります。ゲインの設定は何も調整していない状態に変わります。 	
6色調整 	<色合い>、<色の濃さ>を Red, Yellow, Green, Cyan, Blue, Magenta それぞれ個別に調整する	色合い：-20~20 色の濃さ：-16~16
リセット 	選択しているファインコントロールモードのカラー調整状態をすべて初期状態に戻す	「リセット」を実行します。

4-4. 節電設定について

ScreenManager の<PowerManager>メニューで節電機能を設定できます。

注意点

- 完全な節電のためにはモニターの電源をオフすることをおすすめします。また、電源プラグを抜くことで、確実にモニター本体への電源供給は停止します。
- モニターが節電モードに入っても、USB 機器が接続されている場合、USB 機器は動作します。そのためモニターの消費電力は、節電モードであっても接続される機器によって変化します。

アナログ信号入力の場合

本機は「VESA DPMS (p.45)」に準拠し、さらにスクリーンセーバー（模様なし）など、黒画面に連動する「EIZO MPMS (p.45)」を採用しています。

コンピュータの節電機能「VESA DPMS」を使用する場合

[設定方法]

- (1) コンピュータの節電機能を設定します。
- (2) <PowerManager>メニューより、「VESA DPMS」を選択します。

[節電の流れ]

コンピュータの状態		モニターの状態	電源ランプ
オン		オペレーションモード	青
節電モード	スタンバイ サスペンド オフ	節電モード	黄

[復帰方法]

キーボードまたはマウスを操作します。

スクリーンセーバー（黒画面）に連動させる場合

[設定方法]

- (1) コンピュータのスクリーンセーバーの「模様なし」や画面全体が黒になるパターンを設定します。
- (2) <PowerManager>メニューより、「EIZO MPMS」を選択します。

[節電の流れ]

コンピュータの状態	モニターの状態	電源ランプ
オン	オペレーションモード	青
スクリーンセーバーが働く 省エネルギー設定が働く (Macintosh)	節電モード	黄

[復帰方法]

キーボードまたはマウスを操作します。

注意点

- Macintosh の「省エネルギー設定」の場合は<EIZO MPMS>を設定してください。

デジタル信号入力の場合

本機は DVI DMPM (p.45) に準拠しています。

[設定方法]

- (1) コンピュータの節電機能を設定します。
- (2) <PowerManager>メニューより「DVI DMPM」を選択します。

[節電の流れ]

コンピュータの設定に連動し 5 秒後に節電モードに入ります。

コンピュータの状態	モニターの状態	電源ランプ
オン	オペレーションモード	青
節電モード	節電モード	黄
オフモード	節電モード* ¹	黄点減 (2回ずつ)

*¹ コンピュータのオフモードはプライオリティ機能が<マニュアル>に設定されている場合にのみ有効です。

[復帰方法]

コンピュータ/節電モードからの復帰: キーボードまたはマウスを操作します。
コンピュータ/オフモードからの復帰: コンピュータの電源を入れます。

第5章 アーム取付方法

本機はスタンド部分を取り外すことによって、アーム（あるいは別のスタンド）に取り付けることが可能になります。

注意点

- 他社製のアームまたはスタンドを使用する場合は、以下の点をアームまたはスタンドメーカーにご確認のうえ、お選びください。
 - － 取付部のネジ穴間隔：100 mm x 100 mm（VESA 規格準拠）
 - － 耐荷重：モニター本体（スタンドなし）とケーブルなどの装着物の総重量に耐えられること
- ケーブル類は、アームを取り付けた後に接続してください。

取付方法

1. スタンド接合部のカバーの中央部（上下）を押さえ、左右にスライドして取り外します。

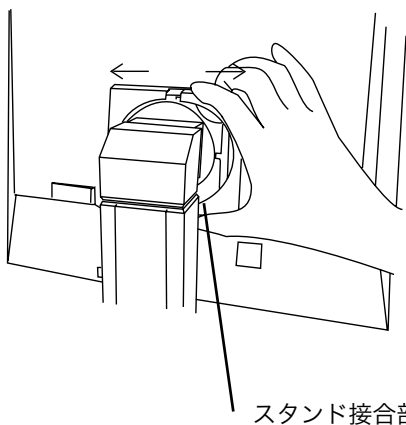

2. 液晶パネル面が傷つかないように、安定した場所に柔らかい布などを敷いた上に、パネル面を下に向けて置きます。
3. スタンド部分を取り外します。（別途ドライバーを準備ください。）
ドライバーを使って、本体部分とスタンドを固定しているネジ（M4×15 mm BZn/Fe：4箇所）を取り外します。

4. モニターをアーム（またはスタンド）に取り付けます。

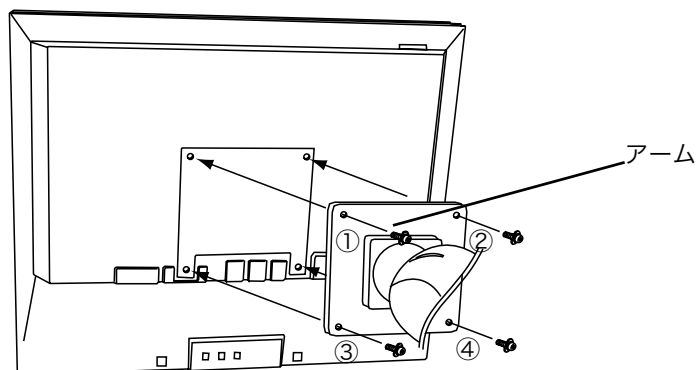





取付用ネジ：M4×15mm BZn/Fe：4箇所

第 6 章 故障かなと思ったら

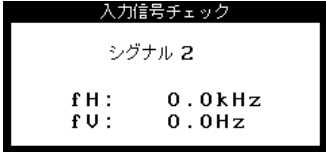
症状に対する処置をおこなっても解消されない場合は、販売店またはエイゾーサポートにご相談ください。

- 画面が表示されない場合 → 項目 1、2 を参照してください。
- 画面に関する症状 → 項目 3～14 を参照してください。
- その他の症状 → 項目 15～19 を参照してください。
- USB に関する症状 → 項目 20 を参照してください。

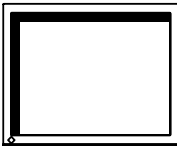
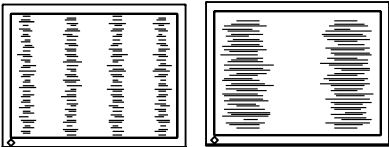
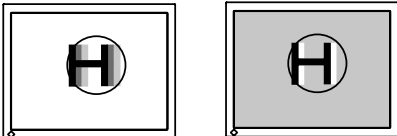
症状	チェックポイント/対処方法
1. 画面が表示されない <ul style="list-style-type: none"> ● 電源ランプが点灯しない 	<input type="checkbox"/> 電源コードは正しく差し込まれていますか。電源スイッチを切り、数分後にもう一度電源を入れてみてください。
<ul style="list-style-type: none"> ● 電源ランプが点灯：青色 ● 電源ランプが点灯：黄色 ● 電源ランプが点灯：黄色（ゆっくり点滅） ● 電源ランプが点灯：黄色（2回点滅） 	<input type="checkbox"/> ブライツネスの設定を確認してみてください。 <input type="checkbox"/> 入力切替ボタンで入力信号を切り替えてみてください。 <input type="checkbox"/> マウス、キーボードを操作してみてください。（→p.32参照） <input type="checkbox"/> 電源ボタンを押してみてください。 <input type="checkbox"/> コンピュータの電源を入れてみてください。
2. 以下のようなメッセージが表示される（この表示は約 40 秒間表示されます。） <ul style="list-style-type: none"> ● 信号が入力されていない場合の表示です。 	<p>この表示はモニターが正常に機能していても、信号が正しく入力されないときに表示されます。</p> <input type="checkbox"/> コンピュータによっては電源投入時に信号がすぐに出力されないため、左のようなメッセージが表示されることがあります。 <input type="checkbox"/> コンピュータの電源は入っていますか。 <input type="checkbox"/> 信号ケーブルは正しく接続されていますか。 <input type="checkbox"/> 入力切替ボタンで入力信号を切り替えてみてください。
<ul style="list-style-type: none"> ● 入力されている信号が周波数仕様範囲外であることを示す表示です。（範囲外の信号は赤色で表示されます。）例： 	<input type="checkbox"/> グラフィックスボードのユーティリティなどで、適切な表示モードに変更してください。詳しくはグラフィックスボードの取扱説明書を参照してください。

症状	チェックポイント/対処方法
<p>3. 画像がずれている</p> 	<ul style="list-style-type: none"> <input type="checkbox"/> <ポジション>調整で画像の左上を画面上のマーカーに合わせてください。(→p.24 参照) <input type="checkbox"/> ご使用のグラフィックボードのユーティリティなどに画像の位置を変える機能があれば、その機能を使用して調整してください。
<p>4. 画像の一部が表示されない/余分な画像が表示される</p>	<ul style="list-style-type: none"> <input type="checkbox"/> <解像度>で入力信号の解像度と解像度調整メニューの解像度が合うように調整してください。(→p.24 参照)
<p>5. 画面に縦線が出ている/画面の一部がちらついている</p> 	<ul style="list-style-type: none"> <input type="checkbox"/> <クロック>で調整してみてください。(→p.25参照)
<p>6. 画像が重なって見える/画像の右側に明るい線が見える</p> 	<ul style="list-style-type: none"> <input type="checkbox"/> アナログ信号入力でお使いの場合は、<ガンマ>の調整値を 1.8~2.2 に設定してみてください。(→p.31参照)
<p>7. 画面全体がちらつく、にじむように見える</p> 	<ul style="list-style-type: none"> <input type="checkbox"/> <フェーズ>で調整してみてください。(→p.25 参照)
<p>8. 文字がぼやけて見える</p>	<ul style="list-style-type: none"> <input type="checkbox"/> <スムージング>で調整してみてください。(→p.28参照)
<p>9. 画面の上部が下図のように歪む</p> 	<ul style="list-style-type: none"> <input type="checkbox"/> コンポジットシンク(X-OR)の信号とセパレートシンクの垂直同期信号が同時に入力されている場合に起こります。入力する信号をコンポジットかセパレートのどちらか一方にしてください。

症状	チェックポイント/対処方法
10. 画面が明るすぎる/暗すぎる	<input type="checkbox"/> <ブライツネス>を調整してください。(LCD モニターのバックライトには、寿命があります。画面が暗くなったり、ちらついたりするようになったら、エイゾーサポートにご相談ください。)
11. 残像が現れる	<input type="checkbox"/> 長時間同じ画像を表示していると、表示を変えた時に前の画像の残像が現れることがあります。これは液晶の特性によるもので、別の画像が表示されてしばらく経過すると解消します。長時間同じ画像を表示するようなときには、タイマー機能の活用をおすすめします。(→p. 22 参照)
12. 画面に緑、赤、青、白のドットが残るまたは点灯しないドットが残る	<input type="checkbox"/> これらのドットが残るのは液晶パネルの特性であり、故障ではありません。
13. 画面上に干渉縞が見られる/パネルを押したあとが消えない	<input type="checkbox"/> 画面全体に白い画像を表示してみてください。症状が解消されることがあります。
14. 画面にノイズがあらわれる	<input type="checkbox"/> <ピクチャー調整>の<信号フィルタ>でモードを切り替えてみてください。
15. ScreenManager において、<ピクチャー調整>の<スムージング>アイコンが選択できない	<input type="checkbox"/> 以下の解像度においては選択できません。 <ul style="list-style-type: none"> ● 1600×1200 の場合 <input type="checkbox"/> <拡大モード>で解像度を 2 倍に拡大した場合選択できません。(例：800x600 を 1600x1200 に拡大設定)
16. ScreenManager のメインメニューが起動できない	<input type="checkbox"/> 調整ロックが機能していないか確認してみてください。(→p. 22参照) <input type="checkbox"/> ファインコントラストメニューが起動していませんか。(→p. 18参照)
17. ファインコントラストメニューが起動できない	<input type="checkbox"/> ScreenManager のメインメニューが起動していませんか。(→p. 20参照)
18. オートボタンが動作しない	<input type="checkbox"/> オートボタンはデジタル信号入力時には機能しません。 <input type="checkbox"/> 調整ロックが機能していないか確認してみてください。(→p. 22参照)
19. Windows 98/Me/2000/XP において、ユーティリティディスクをインストールしても周波数が変わらない	<input type="checkbox"/> グラフィックスボードのユーティリティソフトを利用して入力信号周波数を変えてみてください。

症状	チェックポイント/対処方法
20. USB 機能のセットアップができない	<ul style="list-style-type: none"><li data-bbox="650 202 1233 272">□ USB ケーブルは正しく差し込まれていますか。<li data-bbox="650 285 1236 432">□ ご使用のコンピュータおよび OS が USB に対応しているかご確認ください。(各機器の USB 対応については各メーカーにお問い合わせください。)<li data-bbox="650 446 1236 622">□ Windows 98/Me/2000/XP をご使用の場合、コンピュータに搭載されている BIOS の USB に関する設定をご確認ください。(詳しくはコンピュータの取扱説明書を参照してください。)

第7章 お手入れ

本製品を美しく保ち、長くお使いいただくためにも定期的にクリーニングをおこなうことをおすすめします。

注意点

- 溶剤や薬品（シンナーやベンジン、ワックス、アルコール、その他研磨クリーナーなど）は、キャビネットや液晶パネル面をいためるため絶対に使用しないでください。

キャビネット

柔らかい布を中性洗剤でわずかにしめらせ、汚れをふき取ってください。（使用不可の洗剤については上記の注意を参照してください。）

液晶パネル面

- 汚れのふき取りにはコットンなどの柔らかい布や、レンズクリーナー紙のようなものをご使用ください。
- 落ちにくい汚れは、少量の水をしめらせた布でやさしくふき取ってください。ふき取り後、もう一度乾いた布でふいていただくと、よりきれいな仕上がりとなります。

参考

- パネル面のクリーニングには ScreenCleaner（オプション品）をご利用いただくことをおすすめします。

第 8 章 仕様

液晶パネル	54cm (21.3) 型カラーTFT、乱反射ハードコーティング 視野角：上下 170°、左右 170° 応答時間：約 50ms
ドットピッチ	0.270mm
水平走査周波数	アナログ信号入力時 24～94kHz (自動追従) デジタル信号入力時 31～76kHz
垂直走査周波数	アナログ信号入力時 49～86Hz (自動追従) (1600x1200 モード時は 49～76Hz) デジタル信号入力時 59～61Hz (VGA TEXT 時 69～71Hz)
解像度	1600 ドット×1200 ライン
ドットクロック (最大)	アナログ信号入力時 202.5MHz デジタル信号入力時 162MHz
最大表示色	1677 万色
表示サイズ (水平×垂直)	432mm×324mm
電源	AC100V±10%、50/60Hz、0.7A
消費電力	最小 (通常)：60W 最大：65W (オプションスピーカー使用時) 節電モード：3W 以下 (オプションスピーカー未接続時) 電源スイッチオフ時：0W
信号入力コネクタ	DVI-I コネクタ、D-Sub15 ピン (ミニ)
アナログ信号 入力同期信号	a)セパレート、TTL、正/負極性 b)コンポジット、TTL、正/負極性
アナログ信号 入力映像信号	アナログ、正極性(0.7Vp-p/75Ω)
デジタル信号伝送方式	TMDS (Single Link)
ビデオ信号メモリー	45 種 (プリセットアナログ 29 種)
プラグ&プレイ機能	VESA DDC 2B
寸法 (本体)	472mm (幅) × 459～541mm (高さ) × 208.5mm (奥行き)
寸法 (スタンドなし)	472mm (幅) × 373mm (高さ) × 69mm (奥行き)
重量 (本体)	10.2kg
重量 (スタンドなし)	7.0kg
環境条件	動作温度範囲：0°C～35°C、 輸送および保存温度範囲：-20°C～60°C、 相対湿度範囲：30%～80% R.H. (非結露状態)
USB 規格	Rev. 1.1 準拠
USB ポート	アップストリーム×1
適合規格	TCO'03*、TCO'99**、VCCI クラス B、TÜV Rheinland/S マーク、TÜV/Rheinland Ergonomics Approved、PC グリーンラベル
結像時間***	最大 97ms

(* TCO'03：グレーキャビネット仕様のみ適合)

(** TCO'99：ブラックキャビネット仕様のみ適合)

(*** ISO13406-2 の規定に基づく認証機関の測定結果)

■主な初期設定（工場出荷設定）値

		アナログ信号入力時	デジタル信号入力時
ブライツネス		100%	100%
スムージング		3	
ファインコントラストモード		Custom	
PowerManager		VESA DPMS	DVI DMPM
拡大モード		フルスクリーン	
入カプライオリティ		1	
オフタイマー		無効	
メニュー設定	サイズ	ノーマル	
	オフタイマー	45 秒	
ビープ音		オン	
言語選択		日本語	

■ビープ音設定

ピットという音	エンターボタンで項目を選択した場合 コントロールボタンで設定値を最大または最小にした場合 コントロールパネルの入力切替ボタンを押した場合
ピーという音	コントロールパネルのオートボタンを押した場合 エンターボタンで登録をおこなった場合
ピッピッピッピッという音	モニターの接続が正しく行われていない場合 コンピュータの電源が入っていない場合 使用範囲外の周波数を受信している場合
15 秒に 1 度ピッピッという音	オフタイマーで設定した電源オフ時間終了 15 分前（予告期間）

■外観寸法

単位：mm (inch)

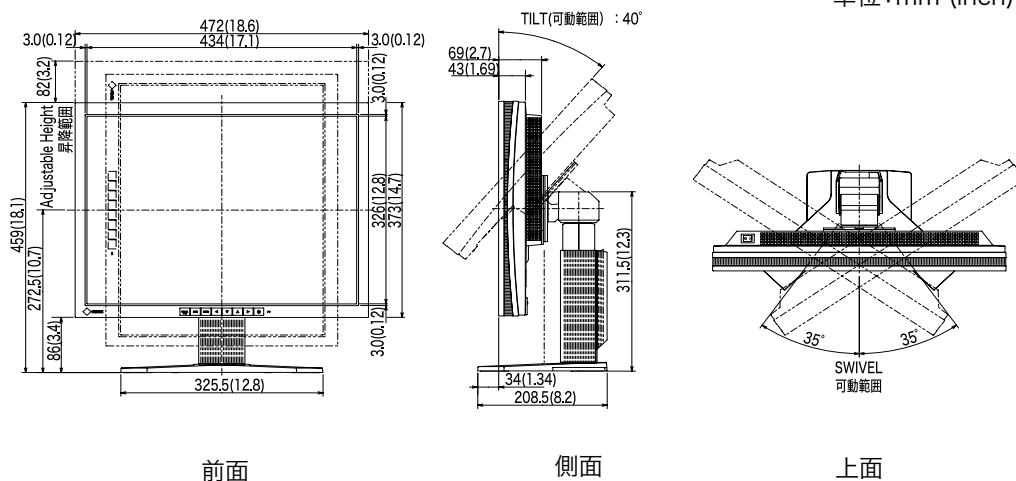

■入力信号接続

● DVI-I コネクタ

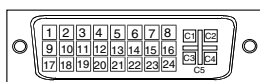

ピン No.	入力信号	ピン No.	入力信号	ピン No.	入力信号
1	TMDS Data2-	11	TMDS Data1/3 Shield	21	NC
2	TMDS Data2+	12	NC	22	TMDS Clock shield
3	TMDS Data2/4 Shield	13	NC	23	TMDS Clock+
4	NC*	14	+5V Power	24	TMDS Clock-
5	NC	15	Ground (return for +5V, Hsync and Vsync)	C1	Analog Red
6	DDC Clock (SCL)	16	Hot Plug Detect	C2	Analog Green
7	DDC Data (SDA)	17	TMDS Data0-	C3	Analog Blue
8	Analog Vertical Sync	18	TMDS Data0+	C4	Analog Horizontal Sync
9	TMDS Data1-	19	TMDS Data0/5 Shield	C5	Analog Ground (analog R,G,&B return)
10	TMDS Data1+	20	NC		

(*NC: No Connection)

● D-Sub15 ピン (ミニ) コネクタ

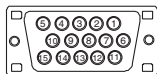

ピン No.	入力信号	ピン No.	入力信号	ピン No.	入力信号
1	赤	6	赤グランド	11	(10ピンとショート)
2	緑または緑+ コンポジットシンク	7	緑グランド	12	データ (SDA)
3	青	8	青グランド	13	水平同期
4	グランド	9	/	14	垂直同期
5	/	10	グランド	15	クロック (SCL)

● USB ポート (USB Revision 1.1 による)

アップ
ストリーム

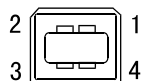

シリーズ B
コネクタ

接点番号	信号名	備考
1	VCC	ケーブル電源
2	- Data	シリアルデータ
3	+ Data	シリアルデータ
4	Ground	ケーブルグランド

第9章 用語集

色温度<Temperature>

白色の色合いを数値的に表したものを色温度といい、K: ケルビン (Kelvin) で表します。炎の温度と同様に、画面は温度が低いと赤っぽく表示され、高いと青っぽく表示されます。

5000K: やや赤みがかかった白色

6500K: 暖色で紙色に近い白色

9300K: やや青みがかかった白色

解像度

液晶パネルは決められた大きさの画素を敷き詰めて、その画素を光らせて画面を表示させています。L985EX の場合は横 1600 個、縦 1200 個、の画素がそれぞれ敷き詰められています。このため、1600×1200 の解像度であれば、画像は画面いっぱい (1 対 1) に表示されます。

ガンマ

一般に、モニターは入力信号のレベルに対して非直線的に輝度が変化していきます。これをガンマ特性と呼んでいます。画面はガンマ値が低いとコントラストが弱く、ガンマ値が高いとコントラストが強くなります。

クロック

アナログ入力方式のモニターにおいて、アナログ入力信号をデジタル信号に変換して画面を表示する際に、使用しているグラフィクスシステムのドットクロックと同じ周波数のクロックを再生する必要があります。このクロックの値を調整することをクロック調整といい、クロックの値が正常でない場合は画面上に縦縞が現れます。

ゲイン調整

赤、緑、青それぞれの色の値を調整するものです。液晶モニターではパネルのカラーフィルターに光を通して色を表示しています。赤、緑、青は光の3原色であり、画面上に表示されるすべての色は3色の組み合わせによって構成されます。3色のフィルターに通す光の強さ (量) をそれぞれ調整することによって、色調を変化させることができます。

残像現象

同じ画像を長時間表示することによって、表示を変えたときに前の画像が残像として見えてしまう現象です。これは液晶の特性によるもので、別の画像を表示してしばらく経過すると解消します。

フェーズ

アナログ入力信号をデジタル信号に変換する際のサンプリングタイミングのことです。このタイミングを調整することをフェーズ調整といいます。クロックを正しく調整した後でフェーズ調整をおこなうことをおすすめします。

レンジ調整

信号の出力レベルを調整し、すべての色階調を表示できるように調整します。カラー調整をおこなう前にはレンジ調整をおこなうことをおすすめします。

DVI

(Digital Visual Interface)

デジタルインターフェース規格の一つです。コンピュータ内部のデジタルデータを損失なくダイレクトに伝送できます。

伝送方式に TMDS、コネクタに DVI コネクタを採用しています。デジタル入力のみ対応の DVI-D コネクタと、デジタル/アナログ入力可能な DVI-I コネクタがあります。

DVI DMPM

(DVI Digital Monitor Power Management)

デジタルインターフェースの節電機能のことです。モニターのパワー状態については Monitor ON (オペレーションモード) と Active Off (節電モード) が必須となっています。)

EIZO MPMS

(EIZO Monitor PowerManager Signaling)

当社が採用している節電機能です。コンピュータからのビデオ信号を判別することによって、モニターの消費電力を抑えるしくみになっています。

sRGB(Standard RGB)

周辺機器間 (モニター、プリンター、デジカメ、スキャナーなど) の「色再現性、色空間」を統一する目的で成立した国際基準のことです。インターネット用の簡易的な色合わせの手段として、インターネットの送り手と受け手の色を近い色で表現できます。

TMDS

(Transition Minimized Differential Signaling)

デジタルインターフェースにおける、信号伝送方式の一つです。

VESA DPMS

(Video Electronics Standards Association - Display Power Management Signaling)

VESA では、コンピュータ用モニターの省エネルギー化を実現するため、コンピュータ (グラフィックスボード) 側からの信号の標準化をおこなっています。DPMS はコンピュータとモニター間の信号の状態について定義しています。

第 10 章 付録

プリセットタイミング

注意点

- 接続されるコンピュータの種類により表示位置等がずれ、ScreenManager で画面の調整が必要になる場合があります。
- 次頁に記載されている以外の信号を入力した場合は、ScreenManager で画面の調整をおこなってください。ただし、調整をおこなっても画面を正しく表示できない場合があります。
- インターレースの信号は、ScreenManager で調整をおこなっても画面を正しく表示することができません。

工場出荷時に設定されているビデオタイミングは以下のとおりです。

表示モード	ドットクロック		周波数		極性
			水平 : kHz、	垂直 : Hz	
VGA 640×480@60Hz	25.2 MHz	水平	31.47	負	
		垂直	59.94	負	
VGA 720×400@70Hz	28.3 MHz	水平	31.47	負	
		垂直	70.09	正	
Macintosh 640×480@67Hz	30.2 MHz	水平	35.00	負	
		垂直	66.67	負	
Macintosh 832×624@75Hz	57.3 MHz	水平	49.73	正	
		垂直	74.55	正	
Macintosh 1152×870@75Hz	100.0 MHz	水平	68.68	負	
		垂直	75.06	正	
Macintosh 1280×960@75Hz	126.2 MHz	水平	74.76	正	
		垂直	74.76	負	
PC-9801 640×400@56Hz	21.0MHz	水平	24.83	負	
		垂直	56.42	負	
PC-9821 640×400@70Hz	25.2 MHz	水平	31.50	負	
		垂直	70.15	負	
VESA 640×480@72Hz	31.5 MHz	水平	37.86	負	
		垂直	72.81	負	
VESA 640×480@75Hz	31.5 MHz	水平	37.50	負	
		垂直	75.00	負	
VESA 640×480@85Hz	36.0 MHz	水平	43.27	負	
		垂直	85.01	負	
VESA 800×600@56Hz	36.0 MHz	水平	35.16	正	
		垂直	56.25	正	
VESA 800×600@60Hz	40.0 MHz	水平	37.88	正	
		垂直	60.32	正	
VESA 800×600@72Hz	50.0 MHz	水平	48.08	正	
		垂直	72.19	正	
VESA 800×600@75Hz	49.5 MHz	水平	46.88	正	
		垂直	75.00	正	
VESA 800×600@85Hz	56.3 MHz	水平	53.67	正	
		垂直	85.06	正	
VESA 1024×768@60Hz	65.0 MHz	水平	48.36	負	
		垂直	60.00	負	
VESA 1024×768@70Hz	75.0 MHz	水平	56.48	負	
		垂直	70.07	負	
VESA 1024×768@75Hz	78.8 MHz	水平	60.02	正	
		垂直	75.03	正	
VESA 1024×768@85Hz	94.5 MHz	水平	68.68	正	
		垂直	85.00	正	
VESA 1152×864@75Hz	108.0 MHz	水平	67.50	正	
		垂直	75.00	正	
VESA 1280×960@60Hz	108.0 MHz	水平	60.00	正	
		垂直	60.00	正	
VESA 1280×1024@60Hz	108.0 MHz	水平	63.98	正	
		垂直	60.02	正	
VESA 1280×1024@75Hz	135.0 MHz	水平	79.98	正	
		垂直	75.03	正	
VESA 1280×1024@85Hz	157.5 MHz	水平	91.14	正	
		垂直	85.02	正	
VESA 1600×1200@60Hz	162.0 MHz	水平	75.00	正	
		垂直	60.00	正	
VESA 1600×1200@65Hz	175.0 MHz	水平	81.25	正	
		垂直	65.00	正	
VESA 1600×1200@70Hz	189.0 MHz	水平	87.50	正	
		垂直	70.00	正	
VESA 1600×1200@75Hz	202.5 MHz	水平	93.75	正	
		垂直	75.00	正	



Congratulations!

The display you have just purchased carries the TCO'03 Displays label. This means that your display is designed, manufactured and tested according to some of the strictest quality and environmental requirements in the world. This makes for a high performance product, designed with the user in focus that also minimizes the Impact on our natural environment.

Some of the features of the TCO'03 Display requirements:

Ergonomics

- Good visual ergonomics and image quality in order to improve the working environment for the user and to reduce sight and strain problems. Important parameters are luminance, contrast, resolution, reflectance, colour rendition and image stability.

Energy

- Energy-saving mode after a certain time – beneficial both for the user and environment
- Electrical safety

Emissions

- Electromagnetic fields
- Noise emissions

Ecology

- The products must be prepared for recycling and the manufacturer must have a certified environmental management system such as EMAS or ISO 14000

Restrictions on

- chlorinated and brominated flame retardants and polymers
- heavy metals such as cadmium, mercury and lead.

The requirements included in this label have been developed by TCO Development in co-operation with scientists, experts, users as well as manufacturers all over the world. Since the end of the 1980s TCO has been involved in influencing the development of IT equipment in a more user-friendly direction. Our labeling system with displays in 1992 and is now requested by users and IT-manufacturers all over the world.

For more information, please visit
www.tcodevelopment.com

このたびお求めのディスプレイには、TCO'03 ラベルが貼り付けられています。これはこのディスプレイが世界でも最も厳しい、いくつかの品質・環境要求に従って開発され、製造されたものであることを示しています。TCO'03 ラベルは、ユーザー主体の高性能な製品の開発や、自然環境への影響を最小限に抑制するために役立っています。

TCO'03 ディスプレイにはいくつかの要求事項があります。

エルゴノミクス

ユーザーの作業環境を改善し、視覚や疲労の問題を軽減するために、優れたビジュアルエルゴノミクスと画像品質が求められます。輝度、コントラスト、解像度、反射率、演色性、画像の安定性といった項目が重要な要素となります。

エネルギー

一定時間経過後に節電モードに移行することが求められます。これはユーザーおよび環境の双方に有益な要求です。

電気的安全性についても求められています。

エミッション

電磁界やノイズの発生に対する要求事項があります。

エコロジー

TCO'03 製品は、リサイクルシステムを整備しなければなりません。また製造者は EMAS や ISO 14000 という環境マネジメントシステムの認証を受けなければなりません。

塩素系または臭素系難燃剤および高分子化合物の、製品への使用が規制されています。

またカドミウム、水銀、鉛などの重金属についても使用が規制されています。

TCO'03 の要求事項は、製造者に加えて世界中の科学者、専門家、ユーザーの協力のもとに TCO Development によって監修されています。1980 年後半より、TCO はユーザーフレンドリーな IT 機器の開発に影響を及ぼすべく関与してきました。ディスプレイ分野における TCO ラベリングシステムは 1992 年より始まりました。現在では世界中のユーザーや IT 企業に求められているシステムです。

さらに詳しい情報は www.tcodevelopment.com を参照してください。



このたび TCO'99 認証製品をお買い求めいただきました皆様はきわめて良識のある方々であり、私ども TCO'99 にとりまして誠に喜ばしいことです。皆様がお選びになった製品はプロフェッショナルユースのために開発されたものです。また、この製品をお買い求めいただいたことで、皆様は、環境への負担を軽減すること、そして環境に適合した電子製品をさらに発展させることに貢献されたことになるのです。

なぜ私どもはコンピュータ及び周辺機器に環境ラベルを貼っているのでしょうか？

今、多くの国では、環境ラベルを貼ることが品物およびサービスの、環境への適合を促進するための確立された方法となっています。コンピュータとその他の電子機器に関して言えば、製品そのものと、さらにそれらを製造する工程の中で環境に有害な物質が使用されていることが主な問題です。大部分の電子機器は満足いく方法でリサイクルすることができないため、環境にダメージを与える可能性を持った物質の殆どは遅かれ早かれ自然界に入り込んでしまいます。

この他にも、コンピュータにはエネルギー消費レベルといった問題があります。この問題は、労働環境（内的）と自然環境（外的）という二つの側面から重要になってきています。発電方式は全て環境に対し悪影響（例えば、酸性放出物、気候に影響を与える放出物、放射性廃棄物など）をもたらすため、エネルギーを節約することはきわめて重要なことです。オフィスで使用されている電子機器はしばしば作動状態のまま放置されるため、莫大な量のエネルギーを消費していることとなります。

TCO'99 ラベルは何を意味しているのでしょうか？

この製品は、パーソナルコンピュータの国際環境ラベルを提供する TCO'99 の要求事項を満たしています。このラベリング計画は、TCO(スウェーデン労働者組合)、Svenska Naturskyddsförningen(スウェーデン環境保護団体)、Statens Energimyndighet (スウェーデンエネルギー局) による共同プロジェクトです。

TCO'99 承認の要求事項は、環境、エルゴノミクス、有用性、電磁界放射、エネルギー消費、電気的安全性、火災に対する安全性など、さまざまな領域にわたっています。

TCO'99 は、環境の項目では、重金属、臭素や塩素を含む難燃材、CFC(フロン)、塩素系溶剤などの含有および使用を制限することを課しています。ラベルが貼られた製品はリサイクルへの備えができていなくてはなりませんし、ひいては、製造者は実践していく場、すなわち所在国において環境保護にどのように対処するかの方針を持つことを余儀なくされるのです。

またエネルギーの項目では、コンピュータやディスプレイが一定時間使用されない場合、所定の時間が経過した後それらの消費電力を一段階またはそれ以上の複数段階を経て低いレベルまで節減することを要求しています。但し、再び使用する際、そのコンピュータはユーザーにとって不便のない程度の時間内で復帰することとなっています。

このラベルのついた製品は、例えば電磁界の低減、エルゴノミクス（身体面および視覚面）、有用性など環境に関して、厳しい要求事項を満たしていなければなりません。

この製品が満たしている環境要求事項の概略を右に示してあります。環境基準文書全文は下記宛てに要求することができます。

▶ TCO Development Unit

S-114 94 Stockholm, Sweden

Fax: +46 8 782 92 07, Email: (Internet): development@tco.se

TCO'99 の認証ラベリング製品に関する最新情報は、インターネットで下記のアドレスにアクセスして入手することができます。

▶ <http://www.tcodevelopment.com/>

環境保護要求

難燃剤

難燃剤はプリント基板やケーブル、ワイヤ、キャビネット、コネクタに含まれています。これらは発火を防ぎ、少なくとも燃焼を抑えるために使用されます。コンピュータケースに使用されているプラスチックの 30%までが、難燃物質によってできている場合もあります。難燃剤の多くは臭素系あるいは塩素系であり、これらの難燃剤は他の環境有害物質群、PCB とも関わりがあります。臭素系、塩素系難燃剤と PCB は、生体蓄積*の作用により魚を食料とする鳥類や哺乳類の繁殖に与えるダメージを含む、健康状態への深刻な影響を引き起こすと考えられています。難燃剤は体内の血液にも発見されており、研究者達は胎児の成長障害の可能性を懸念しています。

TCO'99 は 25g 以上のプラスチック部品には有機結合した塩素や臭素を含む難燃剤が含まれていないよう要求しています。難燃剤のプリント板への使用は代用となる材料がないため是認されています。

カドミウム**

カドミウムは、再充電式電池やある種のコンピュータディスプレイの蛍光体に含まれています。カドミウムは神経組織にダメージを与え、多量に摂取すると中毒症状を引き起こします。

TCO'99 は電池、ディスプレイの蛍光体、ディスプレイに使用されている電気・電子部品にはカドミウムが一切含まれないよう要求しています。

水銀**

水銀は、電池、継電器、スイッチに含まれていることがあります。水銀は神経組織にダメージを与え、多量に摂取すると中毒症状を引き起こします。

TCO'99 は電池には水銀が一切含まれないよう要求しています。また、ラベルを貼られた製品に使用されている電気・電子部品には、水銀が一切含まれないよう要求しています。

CFC (フロン)

TCO'99 は CFC ならびに HCFC を製品の製造過程や、組み立ての際に使用しないよう要求しています。CFC (フロン) はプリント基板を洗浄する際に使用されることがあります。CFC はオゾン層を分解し、成層圏のオゾン層にダメージを与えます。その結果、地表に届く紫外線が増加し、例えば、皮膚がん（悪性黒色腫）になる危険性などが高まります。

鉛**

鉛は、CRT、ディスプレイのスクリーン、半田やコンデンサに含まれています。鉛は神経組織にダメージを与え、多量に摂取すると鉛中毒を引き起こします。

鉛の代替物質はまだ開発されていないため、TCO'99 は鉛の含有を認めています。

* 生体蓄積とは、生き物の体内に蓄積することを指します。

** 鉛、カドミウム、水銀は生体に蓄積する重金属です。

アフターサービス

本製品のサポートに関してご不明な場合は、エイゾーサポートにお問い合わせください。エイゾーサポート一覧は裏表紙に記載してあります。

保証書・保証期間について

- この商品には保証書を別途添付しております。保証書はお買い上げの販売店でお渡ししますので、所定事項の記入、販売店の捺印の有無、および記載内容をご確認ください。なお、保証書は再発行致しませんので、大切に保管してください。
- 保証期間は、お買い上げの日より5年間です。
- 当社では、この製品の補修用部品（製品の機能を維持するために必要な部品）を製造終了後、最低7年間保有しています。補修用部品の最低保有期間が経過した後も、故障箇所によっては修理可能な場合がありますので、エイゾーサポートにご相談ください。

修理を依頼されるとき

- 保証期間中の場合
保証書の規定にしたがい、エイゾーサポートにて修理をさせていただきます。お買い求めの販売店、またはエイゾーサポートにご連絡ください。
- 保証期間を過ぎている場合
お買い求めの販売店、またはエイゾーサポートにご相談ください。修理範囲（サービス内容）、修理費用の目安、修理期間、修理手続きなどを説明いたします。

修理を依頼される場合にお知らせいただきたい内容

- お名前・ご連絡先の住所・電話番号/FAX番号
- お買い上げ年月日・販売店名
- モデル名・製造番号（製造番号は、本体の背面部のラベル上および保証書に表示されている8けたの番号です。例）S/N 12345678）
- 使用環境（コンピュータ/グラフィックスボード/OS・システムのバージョン/表示解像度等）
- 故障または異常の内容（できるだけ詳しく）

廃棄およびリサイクルについて

- 本製品の電子部品、プリント基板、金属部品等には重金属（鉛、クロム、水銀、アンチモン）、フッ素、ホウ素、シアン、ヒ素などが含まれています。ご使用後は、回収・リサイクルにお出してください。
- 本製品は、法人ユーザー様が使用后産業廃棄物として廃棄される場合、有償でお引取りいたします。詳細についてはエイゾークイックコールセンターまでお問い合わせください。
[エイゾークイックコールセンター]
 - 電話での問合せ受付
(本社) TEL 076-274-2474
(東京) TEL 03-3458-7737
(大阪) TEL 06-6396-0357
月曜日～金曜日（祝祭日及び弊社休日をのぞく）10:00～17:00
 - FAXでの問合せ受付
FAX 076-274-2416 24時間
但し、センターからの回答は同センター営業時間帯（電話受付時間帯と同じ）

MEMO

製品に関する技術的なご質問、アフターサービスに関するお問い合わせは最寄りのエイゾーサポートまでお願いします。

エイゾーサポート仙台

〒984-0015 仙台市若林区卸町4-3-9 パイパス齋喜ビル
TEL(022)782-9770 FAX(022)782-9771

エイゾーサポート東京

〒330-0834 さいたま市大宮区天沼町1-76-1 沢田ビル
TEL(048)642-7717 FAX(048)642-5233

エイゾーサポート厚木

〒243-0021 厚木市岡田3201番地 シカシン75ビル
TEL(046)229-7003 FAX(046)229-7005

エイゾーサポート名古屋

〒460-0003 名古屋市中区錦1-6-5 名古屋錦第一生命ビル
TEL(052)232-0151 FAX(052)232-7705

エイゾーサポート北陸

〒924-8566 石川県松任市下柏野町153番地
TEL(076)274-6260 FAX(076)274-2416

エイゾーサポート大阪

〒660-0862 尼崎市開明町2-11 神鋼建設ビル
TEL(06)6414-3770 FAX(06)6414-3771

エイゾーサポート福岡

〒810-0004 福岡市中央区渡辺通3-6-11 福岡フコク生命ビル
TEL(092)762-2170 FAX(092)715-7781

***営業時間／**

月曜日～金曜日(祝祭日及び弊社休日をのぞく) 9:30～17:30

ご購入、販売店のご紹介、お取り扱い方法についてのお問い合わせは最寄りの弊社営業所までお願いします。

営業1部

〒108-6105 東京都港区港南2-15-2 品川インターシティB棟5F
TEL(03)5715-2011 FAX(03)3458-7001

名古屋営業所

〒460-0003 名古屋市中区錦1-6-5 名古屋錦第一生命ビル
TEL(052)232-7701 FAX(052)232-7705

北陸営業所

〒924-8566 石川県松任市下柏野町153番地
TEL(076)277-6790 FAX(076)277-6791

大阪営業所

〒532-0003 大阪市淀川区宮原3-5-24 新大阪第一生命ビルディング
TEL(06)4807-7707 FAX(06)4807-7725

福岡営業所

〒810-0004 福岡市中央区渡辺通3-6-11 福岡フコク生命ビル
TEL(092)715-7706 FAX(092)715-7781

***営業時間／**

月曜日～金曜日(祝祭日及び弊社休日をのぞく) 9:00～18:00



株式会社ナナオ

〒924-8566 石川県松任市下柏野町153番地

<http://www.eizo.co.jp/>



環境保護のため、再生紙を使用しています。

第3版 2003年9月 Printed in Japan.

05C20911CW
(FA-2190-J)