

# AirView<sup>®</sup>2 コミュニケーションキット

## 梱包品の確認

以下のものがすべて入っているか確認してください。万一、不足しているものや破損しているものがある場合は、販売店またはエイゾーサポートにご連絡ください。

・ ELZO AirView2	1セット	エイゾーサポート北陸
・ チャイム用押しボタン P-2	1個	〒926-8566 石川県七尾市藤橋町ア部8-2
・ アクティブスピーカーシステム SRS-T88	1個	TEL (0767)52-7700(代)
・ プラグアダプター PC-L43M	1個	FAX (0767)52-0202
・ センサー用接続ケーブル AVSC500	1本	※ 営業時間/月曜日～金曜日 9:30～17:30 (祝祭日及び弊社休日をのぞく)

## 個々の機器の取り扱い方法／取り扱い上の注意事項について

各製品の取扱説明書をよくお読みの上、作業を行ってください。  
AirView2とそれぞれの機器の接続は、裏面の接続方法を参考に行ってください。

## 接続イメージ図

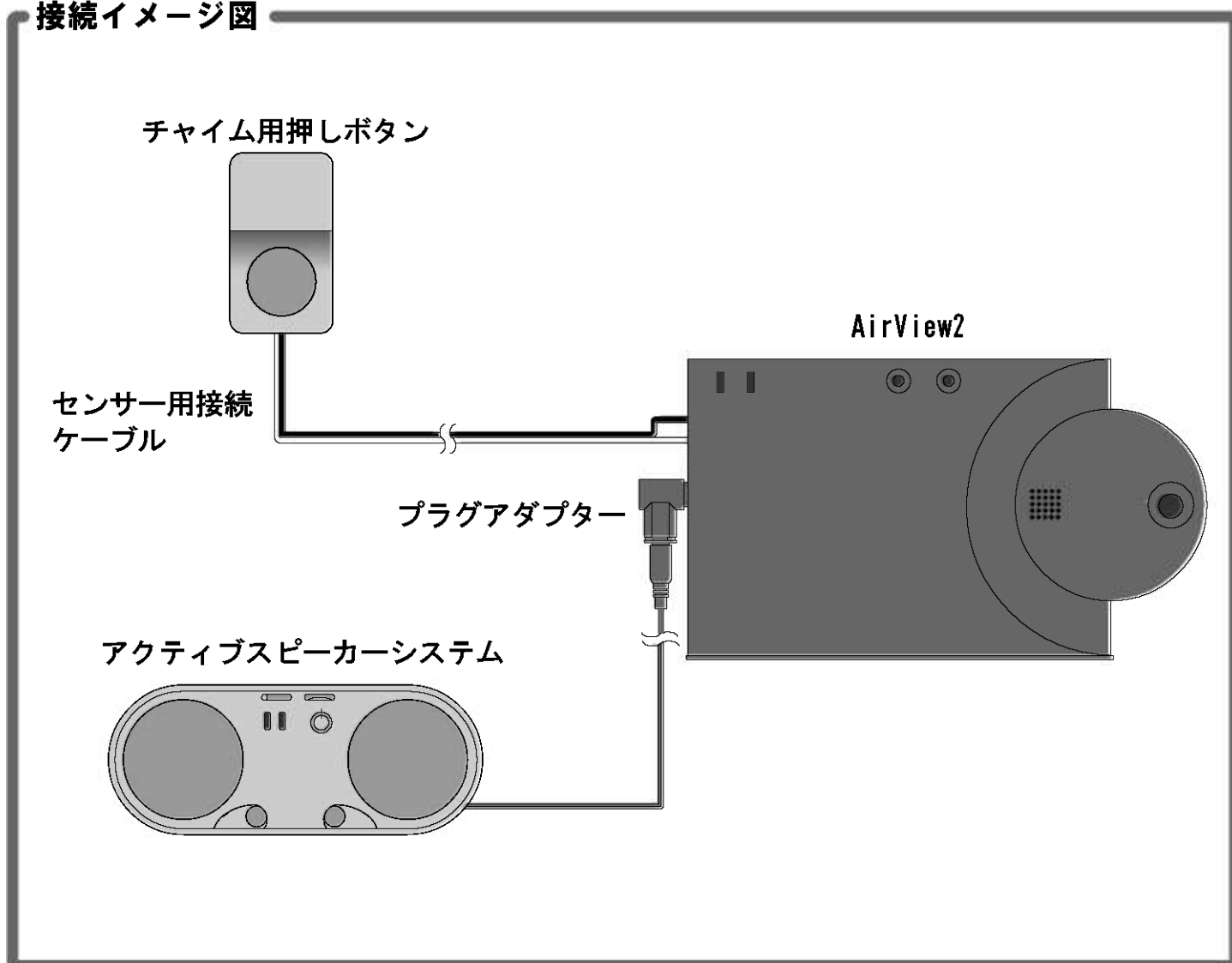

# コミュニケーションキット 接続方法

## ①接続ケーブルの準備

接続ケーブルの両端の被ふくを引き抜き、銅線部分を露出させてください。

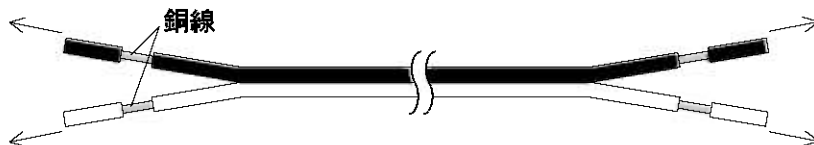

## ②チャイム用押しボタンの接続

右図を参考に、AirView2とチャイム用押しボタンの間を、①で準備した接続ケーブルで接続してください。

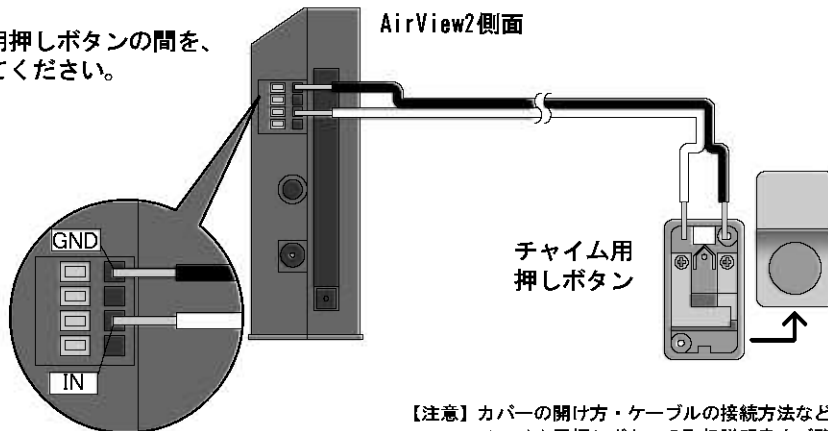

## ③スピーカーの接続

スピーカーを利用する場合は、右図を参考にAirView2とスピーカーを接続してください。

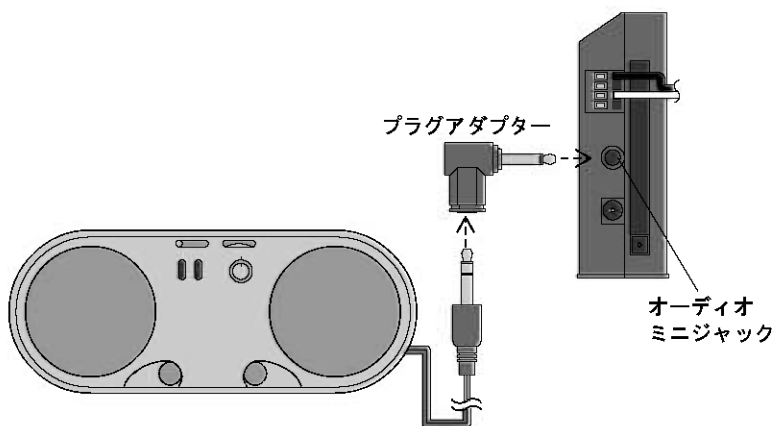

## 利用方法

AirView2の取扱説明書を参考に、以下の設定を行ってください。

- ① AirView2に、ボタンを押した際に電話をかける電話番号を設定します。
- ② ボタンが押されていない状態であることを確認し、AirView2の自動発呼設定を有効にします。  
(ボタンが押されている状態で自動発呼設定を有効にした場合、自動発呼が正しく行われません)

上記の準備が正しく行われていた場合、ボタンが押されると、AirView2に登録した電話番号へ自動的にテレビ電話をかけます。