

セットアップガイド

保証書付き

# DuraVision® FDF2382WT-A

タッチパネル装着カラー液晶モニター

## 重要

- ご使用前には必ず使用上の注意およびセットアップガイドをよくお読みになり、正しくお使いください。
- 裏表紙に保証書があります。このセットアップガイドは大切に保管してください。
- 取扱説明書は付属していません。当社Webサイトからダウンロードしてください (P.2参照)。

# 1 梱包品の確認

万一不足しているものがある場合は、販売店または別紙のお客様相談窓口にお問合わせください。



モニター本体

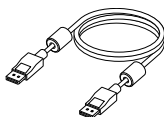

DisplayPortケーブル  
(DisplayPort - DisplayPort) PP200

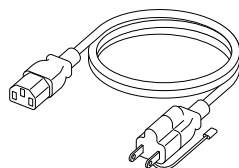

電源コード  
(二芯アダプタ装着)

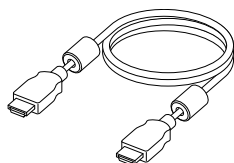

HDMIケーブル  
(HDMI - HDMI) HH200HS

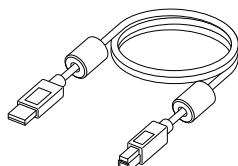

USB ケーブル  
(USB-A - USB-B) UU200SS

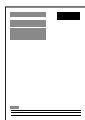

セットアップガイド/  
保証書(本書)



使用上の注意



お客様ご相談  
窓口のご案内

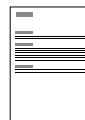

規格情報



クリーニングクロス



ねじ穴隠しシート 2枚

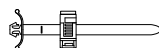

結束バンド(押し込みタイプ)

取扱説明書は、次の手順で当社Webサイトからダウンロードできます。

1. [www.eizo.co.jp](http://www.eizo.co.jp)にアクセスします。
2. メニューから「サポート」>「取扱説明書」を選択します。
3. 「製品名から検索」のテキストボックスに「FDF2382WT-A」と入力して、「検索」ボタンを押します。
4. FDF2382WT-A 取扱説明書のPDFアイコンをクリックします。

## 2 スタンドを開く

パネル面が傷つかないように、安定した場所に柔らかい布などを敷き、カチッと音がするまで、スタンドを開きます。

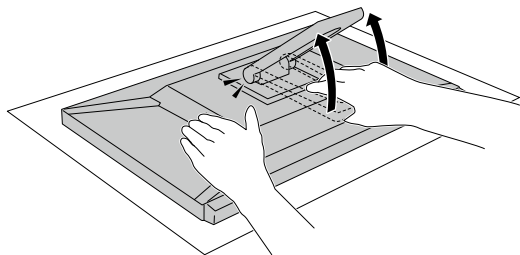

梱包時の状態では使用しないでください。

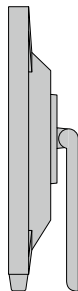

### 3 ケーブルを接続する

#### DisplayPortケーブルで接続する場合

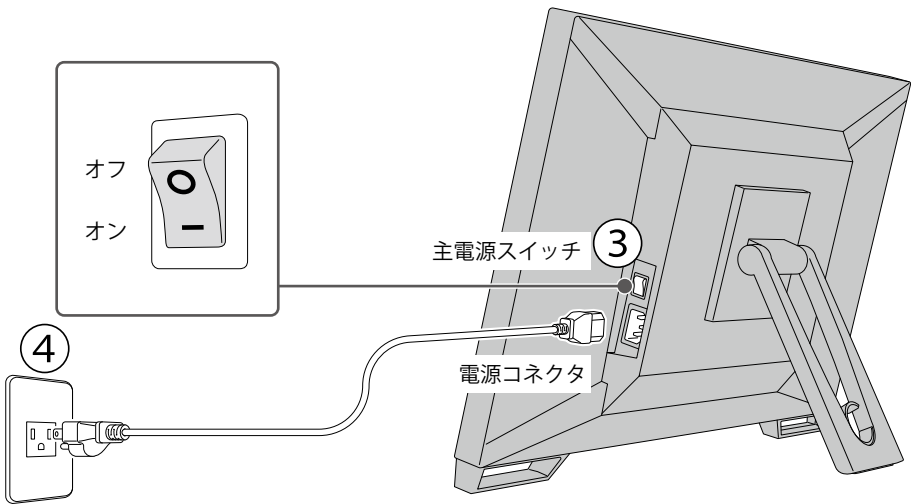
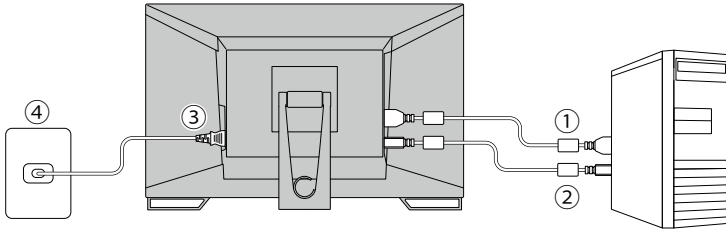

電源コンセントが二芯の場合、付属の二芯アダプタを使用し、アースリード（緑）を必ず接地してください。

1. モニターとコンピュータを付属のDisplayPortケーブルで接続します。
2. モニターとコンピュータを付属のUSBケーブルで接続します。
3. 電源コネクタに電源コードをしっかりと奥まで差し込み、モニターの主電源スイッチがオンになっていることを確認します。
4. 電源コードをコンセントに差し込みます。

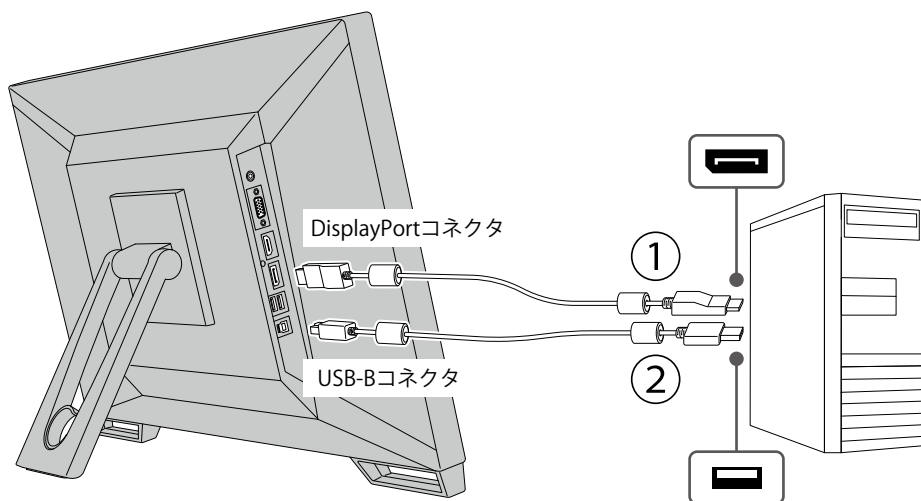

## HDMIケーブルで接続する場合

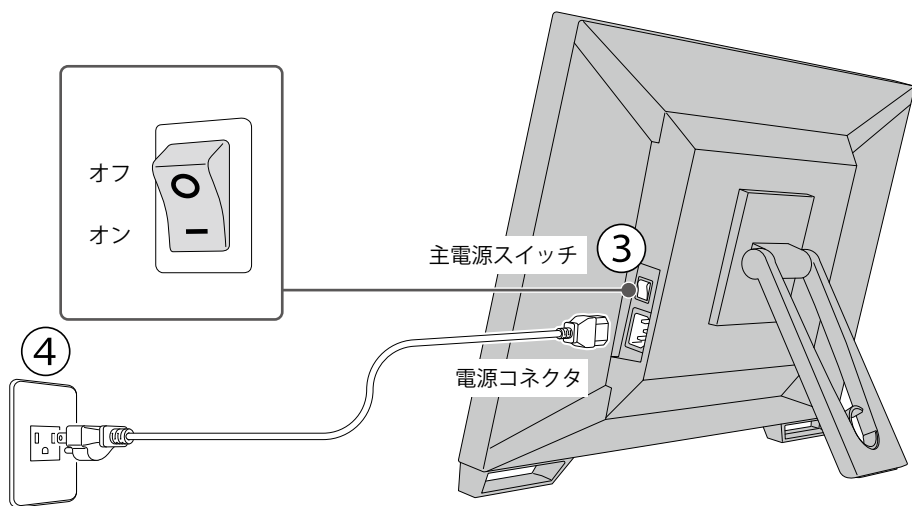
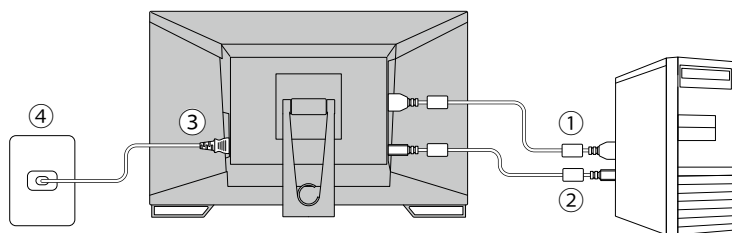

電源コンセントが二芯の場合、付属の二芯アダプタを使用し、アースリード（緑）を必ず接地してください。

1. モニターとコンピュータを付属のHDMIケーブルで接続し、付属の結束バンドでHDMIケーブルを固定します。
2. モニターとコンピュータを付属のUSBケーブルで接続します。
3. 電源コネクタに電源コードをしっかりと奥まで差し込み、モニターの主電源スイッチがオンになっていることを確認します。
4. 電源コードをコンセントに差し込みます。

D-Sub15ピン（ミニ）コネクタ：  
DisplayPortケーブルやHDMIケーブルの代わりに、  
別売りオプションのD-Subケーブル（V55）で接続  
することもできます。モニターから音声を出力す  
る場合は市販のステレオミニジャックケーブルを  
ステレオミニジャックに接続します。

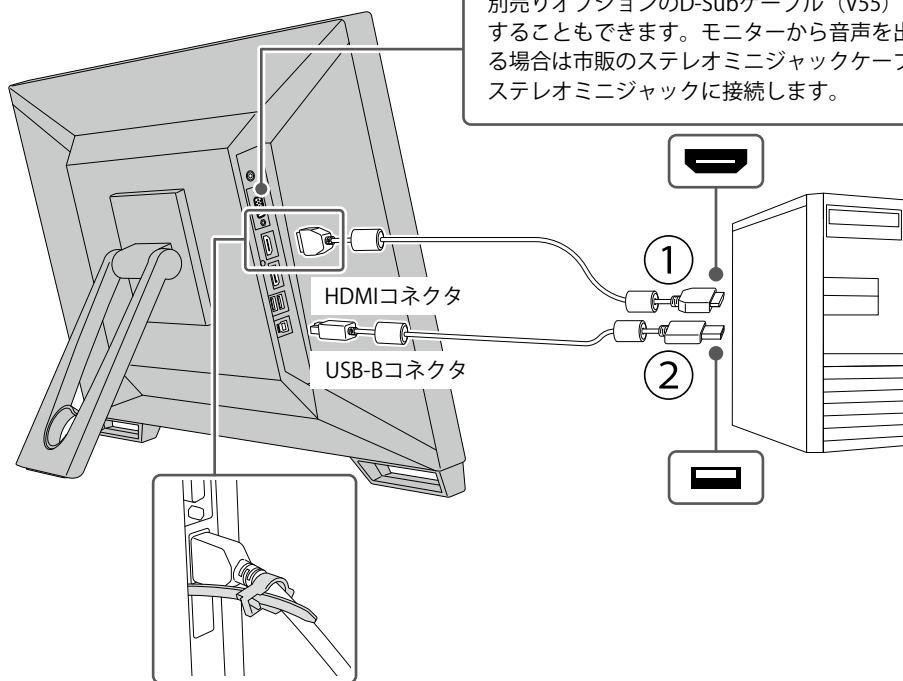

## 4 電源を入れる

1. モニター側面の電源ボタン (⏻) を押すと、電源ランプが青色に点灯します。

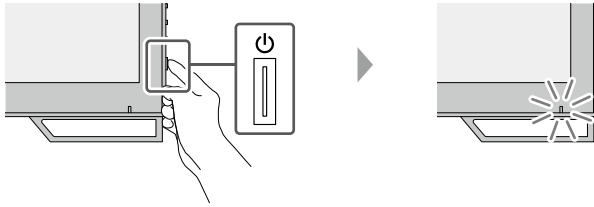

2. コンピュータの電源が入っていない場合は、電源を入れます。

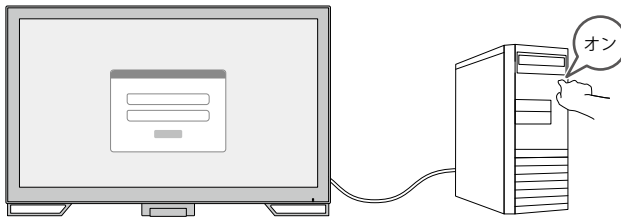

画面が表示されない時は、「画面が映らないときは」 (P.10) を参照してください。

## 5 角度を調整する

モニターの角度を調整できます。

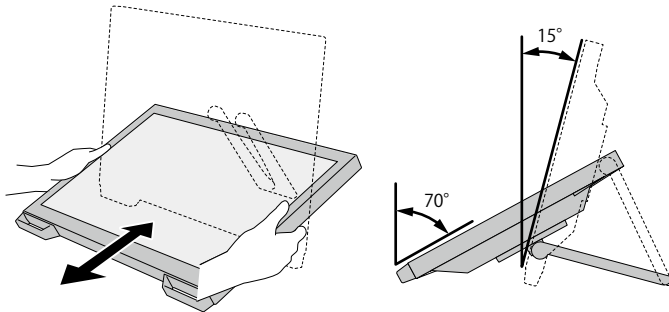



## 6 ケーブルをまとめる

ケーブルホルダーを利用すると、すっきりとケーブルをまとめることができます。

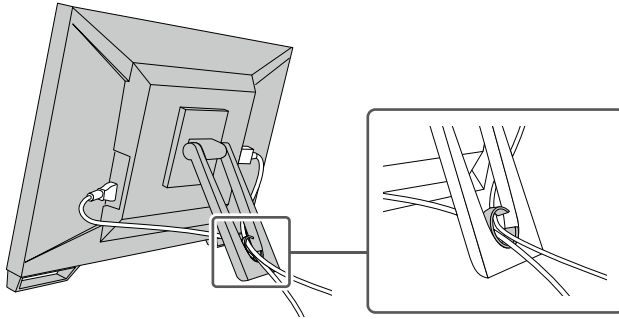

## 7 タッチパネルをセットアップする

当社Webサイトからダウンロードした、タッチパネル感度調整ソフトウェア「TPOffset」を実行します。サイト内検索ボックスに「TPOffset」と入力して検索すると、ダウンロードページにアクセスできます。

URL: [www.eizo.co.jp](http://www.eizo.co.jp)

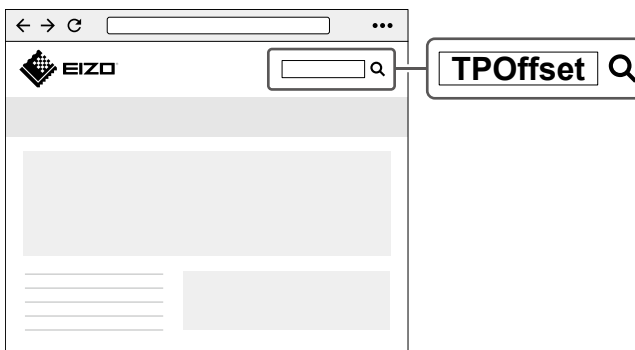

タッチパネルについての詳細は、モニターの取扱説明書を参照してください。

### ユーザー登録

充実したサポートをお届けするため、ユーザー登録をお願いいたします。

URL: [www.eizo.co.jp/registration/](http://www.eizo.co.jp/registration/)

# ? 画面が映らないときは

モニター側面の電源ボタン (⏻) を押してください

電源ランプが点灯しない

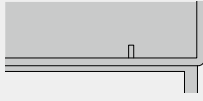

電源ランプが青色に点灯

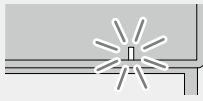

画面に「入力信号無し」→「パワーセーブに移行します」のメッセージが表示された後、画面が消える  
その後、電源ランプが橙色に点灯する

\*\*\*\*\*  
入力信号無し

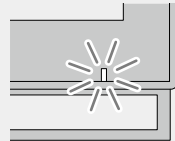
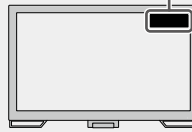

画面に「信号エラー」のメッセージが表示される

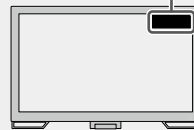

\*\*\*\*\*  
信号エラー



### モニターの主電源を入れてください。

- モニター背面の主電源スイッチを入れ直してください。
- 電源コードが正しく接続されているか確認してください。

### 信号を入力してください。

- コンピュータのスリープ状態を解除してください。
- ケーブルが正しく接続されているか確認してください。
- モニター側面の  を押して、接続している入力信号に切り替えてください。
- 次の手順でCompatibility Modeをオンにしてみてください。
  1. モニター側面の電源ボタン (⏻) を押して、モニターの電源を切ります。
  2.  を押しながら、電源ボタン (⏻) を2秒以上押してモニターの電源を入れます。
  3. 「Administrator Settings」メニューが表示されます。
  4. ▲▼で「Compatibility Mode」を選択し、←を押します。
  5. ▲▼で「On」を選択し、←を押します。
  6. 「Apply」を選択し、←を押します。

上記を行っても解決しない場合は

### コンピュータから正しい信号が入力されていません。

- モニター背面の主電源スイッチを入れ直してください。
- コンピュータを再起動してみてください。
- コンピュータのグラフィックスドライバが正常に動作していない可能性があります。コンピュータのメーカーまたは販売店にお問い合わせください。

## 保証書

この保証書は、購入日が分かる書類（納品書やレシートなど）とともに保管し、保証を受ける際にご提示ください。

保証期間	お買い上げの日より3年間
製品名	<b>DuraVision® FDF2382WT-A</b>
製造番号 <sup>※</sup>	
※ 本体の背面部のラベル上に表示されている8桁の番号です。	
フリガナ	
お名前	様
ご住所	〒
TEL	( )
お買い上げ年月日	年 月 日
販売店の 住所、店名	

## 保証規定

- この製品の取扱説明書、本体添付ラベルなどの注意書に従った使用状態で保証期間内に故障した場合、無償で故障箇所の修理または交換をいたします。保証書を添えてお買い上げの販売店またはEIZOメンテナンスセンターにお申しつけください。
- 保証期間内でも次のような場合には、有償となります。
  - 使用上の誤り、または不当な修理や改造による故障および損傷
  - お買い上げの後の輸送・移動・落下などによる故障および損傷
  - 火災・地震・水害・落雷・その他の天災地変ならびに公害や異常電圧などの外部要因や、塵・埃に起因する故障および損傷
  - 強い振動や衝撃を受ける場所に搭載された場合に生じる故障および損傷
  - 当社が想定する使用環境や使用状況を逸脱した場合
  - 電池の液漏れによる故障及び損傷
  - 液晶パネル、バックライトの経年劣化（輝度の変化、色の变化、輝度と色の均一性の変化、焼き付き、欠点の増加など）
  - センサー経年変化による性能劣化（測定値の変化など）
  - 外装（液晶パネル、タッチパネル、保護パネルの表面、キャビネット等）の劣化、変色
  - 付属品（ケーブル、取扱説明書、CD-ROMなど）の故障、損傷、劣化、紛失
  - 当社指定の消耗品（電池、リモコン、タッチペンなど）の故障、損傷、劣化、紛失
  - 塵・埃などの外的要因による冷却ファンの異音、回転不良
  - 技術革新などにより製品に互換性がなくなった場合
- 保証書は、保証書に明示した期間、条件のもとにおいて無償修理または交換をお約束するものです。保証期間経過後の修理または交換については、お買い上げの販売店またはEIZOメンテナンスセンターにお問い合わせください。
- 当社では、この製品の補修用性能部品（意匠部品を除く、製品の機能を維持するために必要な部品）を、製品の生産終了後、最低7年間保有しています。この期間が経過した後も、故障箇所によっては修理可能な場合があります。
- 修理の際に当社の品質基準に達した再生部品を使用することがあります。
- 修理状況や補修用性能部品の在庫切れなどにより修理できない場合は、修理に代えて同等性能製品への置き換えを提案させていただくことがあります。
- 当社は、この製品の使用または故障により生じた直接、間接（逸失利益などを含む）のいかなる損害についても責任を負いません。また、本製品の記憶装置に記録された内容の消失などについても同様です。
- 保証書は日本国内においてのみ有効です。 This warranty is valid only in Japan.
- 保証書は再発行いたしませんので紛失しないよう大切に保管してください。

00N0N311A2

SUG-FDF2382WT-A