



# セットアップガイド / 保証書

## DuraVision® FDF2307W

### カラー液晶モニター

#### この製品のマニュアルと記載内容について

使用上の注意 (製品に付属)	製品を安全にご使用いただくための注意事項について説明しています。
セットアップガイド / 保証書 (本書) (製品に付属)	コンピュータとモニターを接続して使い始めるまでの基本操作について説明しています。 裏表紙に保証書があります。
取扱説明書 (CD-ROMに収録)	画面調整や設定、仕様などの情報を詳しく説明しています。 取扱説明書CDに収録されています。

#### 重要

ご使用前には必ず上記のマニュアルをよくお読みになり、正しくお使いください。このセットアップガイドは大切に保管してください。



## 梱包品の確認

次のものがすべて入っているか確認してください。万一、不足しているものがある場合は、販売店または別紙のお客様ご相談窓口にお問い合わせください。

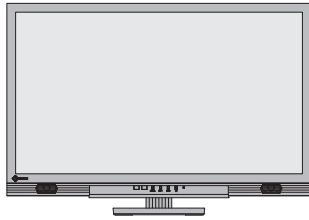

モニター



リモコン



コイン形リチウム電池  
(CR2025)

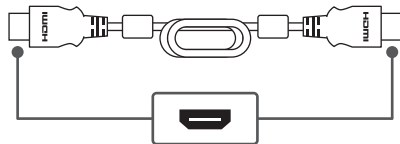

HDMI ケーブル  
(HDMI - HDMI)  
HH200HS



電源コードおよび二芯アダプタ  
- 出荷時は電源コードに二芯アダプタが  
装着されています。



使用上の注意



お客様ご相談窓口のご案内



セットアップガイド / 保証書 (本書)  
- 保証書は、本書の裏表紙にあります。



取扱説明書CD  
- 取扱説明書を収録しています。



VESA マウント  
取り付け用ねじ (M4x12)  
- 別売りのオプションアーム / オプションスタンドを  
取り付ける際に使用します。

# 1 ケーブルを接続する

お使いの外部機器に合ったケーブルを選択してください。

## HDMI

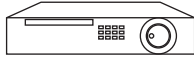

HDMI



付属 HDMI ケーブル

HDMI



HDMI

1

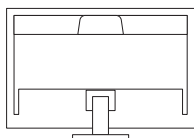

## DVI



DVI

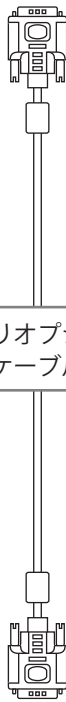

別売りオプション  
ケーブル

DVI



DVI



音声出力



市販のステレオ  
ミニジャック  
ケーブル

ステレオ  
ミニジャック



AUDIO  
INPUT

モニターから音声を出力  
する場合に接続します。

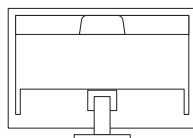

## D-Sub



D-Sub

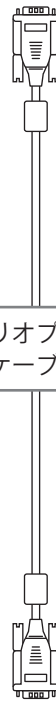

別売りオプション  
ケーブル

D-Sub



D-SUB



音声出力



市販のステレオ  
ミニジャック  
ケーブル

ステレオ  
ミニジャック



AUDIO  
INPUT

モニターから音声を出力  
する場合に接続します。

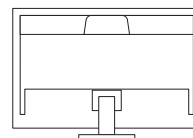

## 2 電源コードを接続する

モニターに電源コードを差し込んでから、コンセントに電源コードを差し込みます。

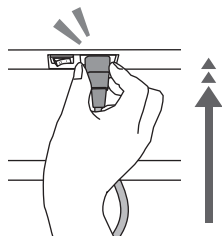
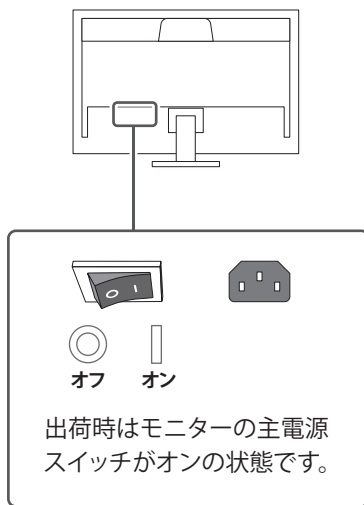

モニターの奥までしっかりと差し込んでください。

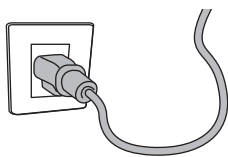

※電源コンセントが二芯の場合、付属の二芯アダプタを使用し、アースリード(緑)を必ず接地してください。

## 3 モニターの電源を入れる

モニター前面の電源ボタンを押します。

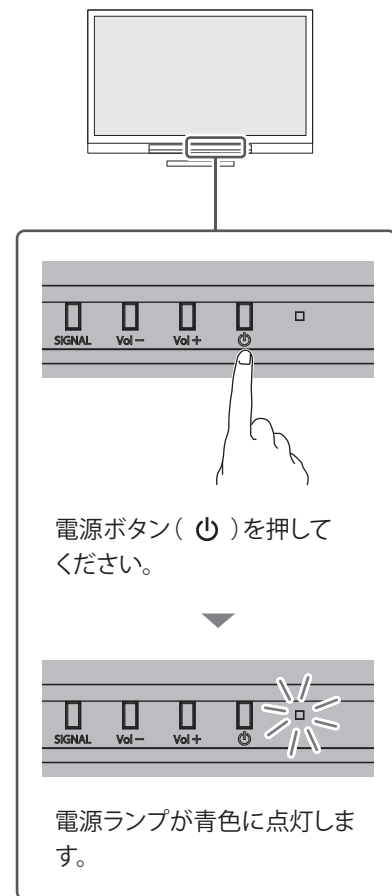

## 4 外部機器の電源を入れる

外部機器の電源ボタンを押します。

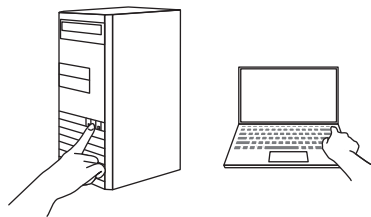

画面が表示されます。

推奨解像度 (1920×1080) でのご使用をお勧めします。

画面が表示されないときは

➔ ? 画面が表示されないときは (P.7)

## 5 リモコンを準備する

リモコンにコイン形リチウム電池をセットします。

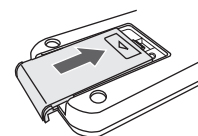
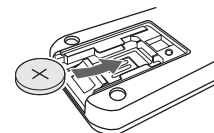
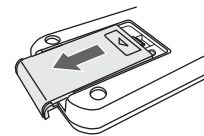

リモコンは図の範囲から操作してください。

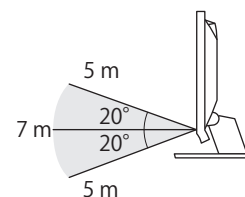
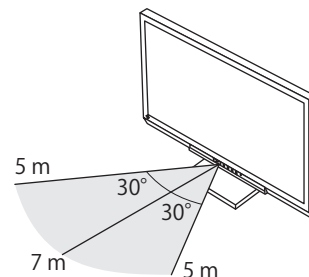

### リモコン用電池は子供の手の届かないところに置く

この製品には、コイン形リチウム電池が付属しています。コイン形リチウム電池を誤って飲み込まないようにしてください。誤って飲み込むと、2時間以内に重大な体内損傷を引き起こし、死に至る可能性があります。また、窒息や化学反応による障害を引き起こす危険性があります。

万一、飲み込んだ場合は、直ちに医師に相談してください。

リモコンの電池収納部のカバーが完全に閉まらない場合、誤って子供が電池を取り出す可能性があるため、使用を中止してください。

## 6 角度を調整する

モニターの角度を調整できます。

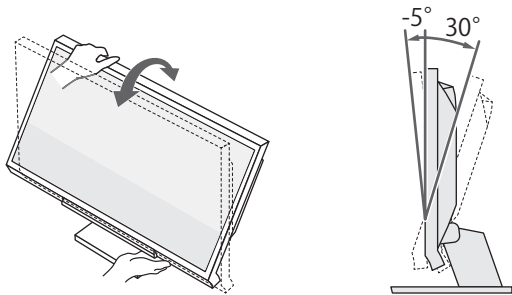

## 7 ケーブルをまとめる

ケーブルホルダーを利用するとすっきりとケーブルをまとめることができます。

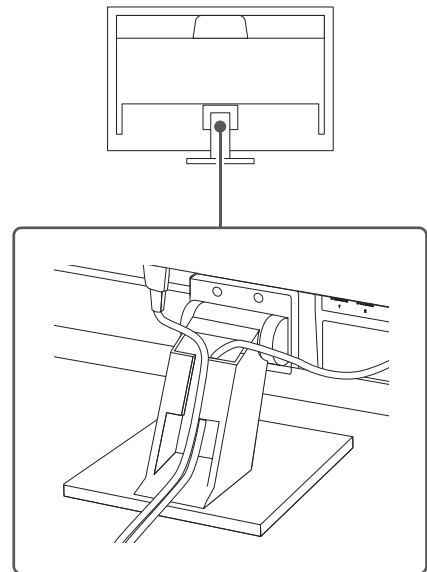



## 画面が表示されないときは

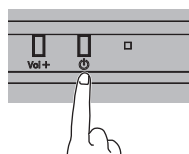

電源ボタン(⏻)を押して電源を入れてください。

電源ランプが点灯しない

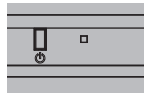

モニターの電源を入れてください

- ・モニター背面の主電源スイッチを入れ直してください。
- ・電源コードが正しく接続されているか確認してください。

電源ランプが青色に点灯

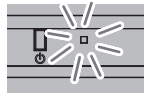

信号を入力してください

- ・外部機器のスリープ状態を解除してください。
- ・ケーブルが正しく接続されているか確認してください。
- ・正面の SIGNAL ボタンを押して、接続している入力端子に切り替えてください。

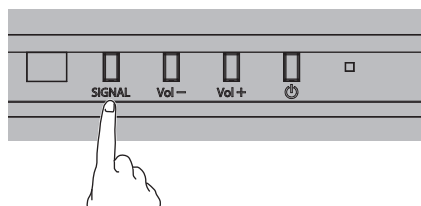

- ・次の手順で、Compatibility Mode をオンにしてみてください。
  1. 電源ボタン(⏻)を押して、モニターの電源を切ります。
  2. リモコンの PC、HDMI、POWER を順に押します。「Administrator Settings」メニューが表示されます。
  3. ◀▶ で「Compatibility Mode」を選択し、ENTER を押します。
  4. ◀▶ で「On」を選択し、ENTER を押します。
  5. 「Apply」を選択し、ENTER を押します。



「パワーセーブに移行します。」のメッセージに変わり、画面が消える

電源ランプが橙色に点灯

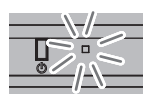

上記をおこなっても解決しない場合は

画面にメッセージが表示される

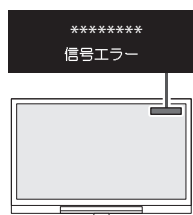

外部機器から正しい信号が入力されていません

- ・モニター背面の主電源スイッチを入れ直してください。
- ・外部機器を再起動してみてください。
- ・対応していない信号が外部機器から出力されている可能性があります。外部機器のメーカーまたは販売店にお問い合わせください。

# 保証書

この保証書は、購入日が分かる書類（納品書やレシートなど）とともに保管し、保証を受ける際にご提示ください。

保証期間	お買い上げの日より2年間		
製品名	DuraVision® FDF2307W		
製造番号 (S/N)	製造番号は、本体の背面部のラベル上に表示されている8桁の番号です。		
フリガナ			
お名前	様		
お買い上げ年月日	年	月	日
ご住所	〒		
TEL	( )		
販売店の 住所、店名			

## 保証規定

- この製品の取扱説明書、本体添付ラベルなどの注意書に従った使用状態で保証期間内に故障した場合、無償で故障箇所の修理または交換をいたします。保証書を添えてお買い上げの販売店またはEIZOメンテナンスセンターにお申しつけください。
- 保証期間内でも次のような場合には、有償となります。
  - 使用上の誤り、または不当な修理や改造による故障および損傷
  - お買い上げの後の輸送・移動・落下などによる故障および損傷
  - 火災・地震・水害・落雷・その他の天災地変ならびに公害や異常電圧などの外部要因や、塵・埃に起因する故障および損傷
  - 強い振動や衝撃を受ける場所に搭載された場合に生じる故障および損傷
  - 当社が想定する使用環境や使用状況を逸脱した場合
  - 電池の液漏れによる故障及び損傷
  - 液晶パネル、バックライトの経年劣化（輝度の変化、色の変化、輝度と色の均一性の変化、焼き付き、欠点の増加など）
  - センサー経年変化による性能劣化（測定値の変化など）
  - 外装品（液晶パネルの表面を含む）の損傷、変色、劣化
  - 付属品（ケーブル、取扱説明書、CD-ROMなど）の故障、損傷、劣化、紛失
  - 当社指定の消耗品（電池、リモコン、タッチペンなど）の故障、損傷、劣化、紛失
  - 塵・埃などの外的要因による冷却ファンの異音、回転不良
  - 技術革新などにより製品に互換性がなくなった場合
- 保証書は、保証書に明示した期間、条件のもとにおいて無償修理または交換をお約束するものです。保証期間経過後の修理または交換については、お買い上げの販売店またはEIZOメンテナンスセンターにお問い合わせください。
- 当社では、この製品の補修用性能部品（意匠部品を除く、製品の機能を維持するために必要な部品）を、製品の生産終了後、最低7年間保有しています。この期間が経過した後も、故障箇所によっては修理可能な場合があります。
- 修理の際に当社の品質基準に達した再生部品を使用することがあります。
- 修理状況や補修用性能部品の在庫切れなどにより修理できない場合は、修理に代えて同等性能製品への置き換えを提案させていただくことがあります。
- 当社は、この製品の使用または故障により生じた直接、間接（逸失利益などを含む）のいかなる損害についても責任を負いません。また、本製品の記憶装置に記録された内容の消失などについても同様です。
- 保証書は日本国内においてのみ有効です。This warranty is valid only in Japan.
- 保証書は再発行いたしませんので紛失しないよう大切に保管してください。

## ユーザー登録

充実したサポートをお届けするため、ユーザー登録をお願いいたします。

 [www.eizo.co.jp/registration/](http://www.eizo.co.jp/registration/)

O0N0N229A1  
SUG-FDF2307W-JA